

CAB 200 POMPĂ CENTRIFUGALĂ CU AUTOAMORSARE

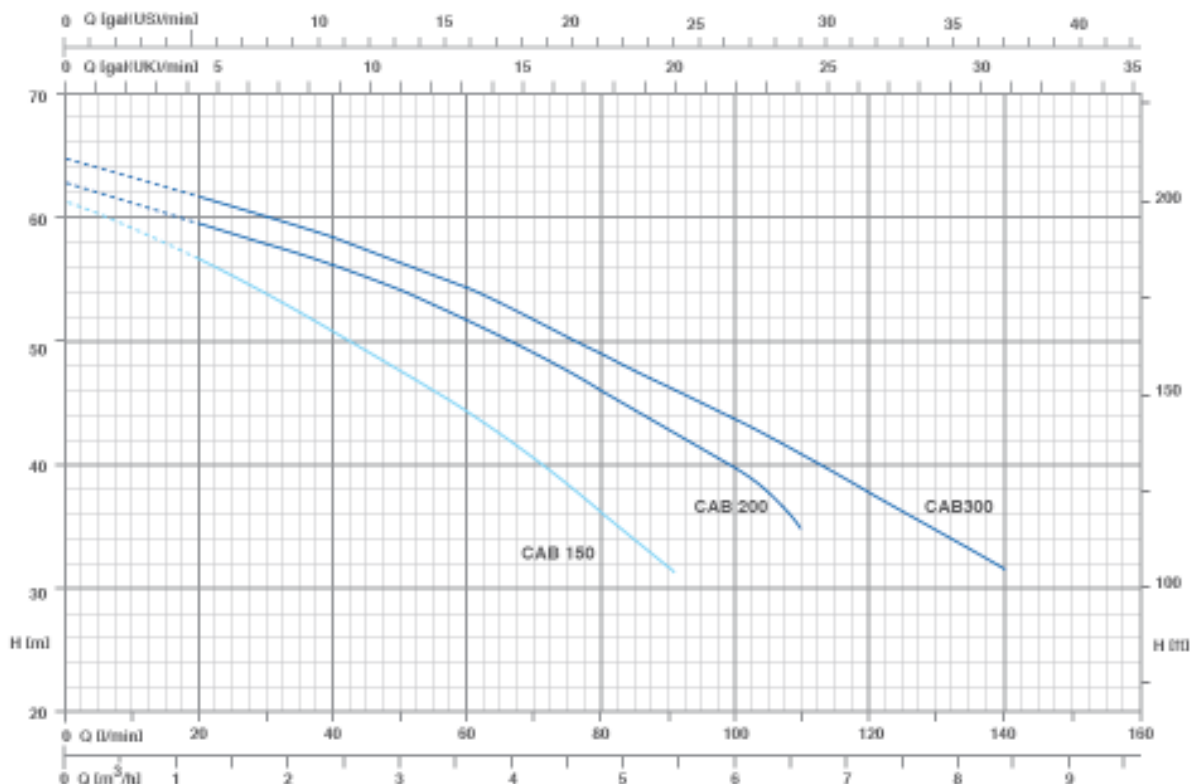

Putere nominală:	1,5 kW
Alimentare:	230 V / 50 Hz
Inălțime maximă de refulare:	62.5 m
Debit maxim:	6600 l/h
Presiune maximă:	8 bar
Diametru de aspirație:	1 1/2" G
Diametru de refulare:	1" G





Debit Q (m ³ /h – l/min)						
0	1.2	1.8	3	4.2	5,4	6,6
0	20	30	50	70	90	110
Înălțime de refulare H (m)						
62.5	59.5	58	54	49	42,5	34

Temperatura maximă a apei:
 Carcasă pompă:
 Suport motor:
 Rotor pompă:
 Etanșare mecanică:
 Arbore motor:
 Clasă de izolație:
 Clasă de protecție:
 Protecție termică:

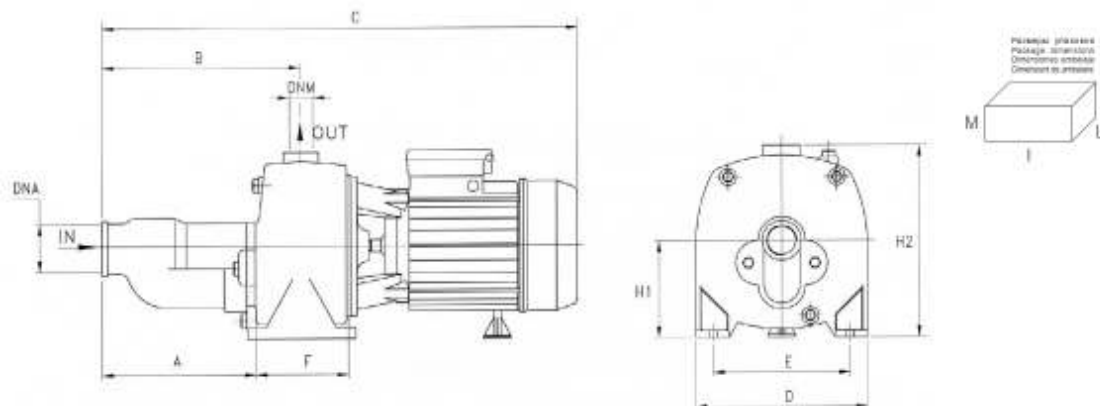
50°C
 fontă
 fontă
 Noryl®
 ceramică – grafit
 oțel AISI 303
 F
 IP44
 Da



MODEL	DIMENSIUNI (mm)													
	A	B	C	D	E	F	H1	H2	DNA	DNM	I	L	M	
CAB 150	204	257	596	220	177	105	112	240	1"1/2 G	1"G	610	235	275	27.9
CAB 200	204	257	596	220	177	105	112	240	1"1/2 G	1"G	610	235	275	28.7
CAB 300	204	257	596	220	177	105	112	240	1"1/2 G	1"G	610	235	275	29.6