



# MANUAL DE UTILIZARE MAI COMPACTOR MR70H



## **ATENȚIE !**

Pentru a reduce riscul de accidentare, toți operatorii și personalul de întreținere trebuie să citească și să înțeleagă aceste instrucțiuni înainte de utilizarea, schimbarea accesoriilor sau întreținerea acestui echipament Masalta. Acest manual de instrucțiuni nu poate acoperi toate situațiile posibile de accidentare. Grijă trebuie exercitată de toți cei care folosesc, întrețin sau se afla în apropierea acestui echipament.



## CUPRINS

- |                                         |                                |
|-----------------------------------------|--------------------------------|
| 1. Introducere                          | 7. Instructiuni de operare     |
| 2. Aplicatii                            | 8. Service si intretinere      |
| 3. Instructiuni de siguranta            | 9. Date tehnice                |
| 4. Localizarea etichetelor de pe produs | 10. Transportul echipamentului |
| 5. Semnificatia etichetelor             | 11. Probleme tehnice           |
| 6. Verificari pre-operare               | 12. Garantia produsului        |

## INTRODUCERE

Va multumim ca ati achizitionat acest echipament. Acest produs a fost controlat si testat inainte de a parasii fabrica si este garantat pentru o functionare optima. Se vor asigura piese de schimb pe perioada garantiei si post garantiei, cat si un service prompt si profesional, conform certificatului de garantie.

Manualul de operare si intretinere trebuie să fie pastrat aproape de locul de utilizare. Cele mai importante detalii caracteristice utilizării acestui mai compactor sunt prezentate în acest manual. De aceea este important ca persoanele responsabile să fie familiarizate cu acest manual. Nu suntem răspunzători pentru defecțiunile ce pot apărea datorită nerespectării instrucțiunilor din acest manual.

### **Definitia maiului compactor:**

Maiul este un utilaj de compactat care prin aplicarea de lovituri consecutive pe suprafata de compactat, uniformizeaza suprafata solului si creste densitatea acestuia.

Maiul compactor Masalta este recomandat pentru compactarea solurilor coezive, dar poate compacta si pietris sau soluri nisipoase.

### **Constructia maiului compactor:**

Maiul compactor are ca sursa de putere un motor termic, racit cu aer.

Motorul este sursa de putere pentru utilaj. Transmisia miscarii are loc prin intermediul ambreiajului centrifugal, iar reducerea turatiei are loc prin intermediul angrenajului, miscarea de rotatie este convertita in miscare de translatie prin intermediul mecanismului biela-manivela.

Arcuri foarte puternice sunt amplasate in cilindru, iar biela efectueaza o miscare de translatie si le comprima pe rand. Forta acestor arcuri, impreuna cu greutatea utilajului dezvolta o forta putenica de compactare la talpa maiului compactor. Utilizarea si intretinerea corespunzatoare sunt esentiale pentru o performanta ridicata.

## APLICATII

Aplicatiile sale includ: constructia de drumuri, fundatia pentru terasamente si cladiri, pentru acoperirea si tasarea solului in urma lucrarilor la conducte de apa, gaz, electrice.



### **Avertismente pentru utilizarea incorecta si abuz**

Va rugam sa nu utilizati maiul compactor in situatiile mentionate mai jos. Poate provoca daune, deoarece, este posibil ca echipamentul sa se dezechilibreze.

1. stalpi de fundatie;
2. teren dur, compactat peste starea normala;
3. terenuri abrupte, maluri, pante;

Maiul compactor poate fi utilizat la compactarea argilei coezive, pietrisului si refacerea asfaltului, etc..

### **Structura:**

Partea superioara este compusa din:

- Power source = sursa de energie
- Clutch = ambreiaj
- Connecting rod = biela-manivela
- Operating handle = maner de operare
- Fuel tank = rezervor combustibil, care este conectat de corp prin Shock absorbing rubber (= amortizor de cauciuc )

Partea inferioara este realizata din:

- Spring Cylinder (sliding part) = arc
- Foot plate = talpa maiului
- Foot = piciorul maiului compactor
- Bellows = burduf

## INSTRUCTIUNI DE SIGURANTA

Manualul contine **NOTE**, **ATENTIONARI** si **AVERTISMENTE**, care trebuie respectate pentru a preveni posibilitatea unui service necorespunzator, avarierea echipamentului sau ranirea grava.

**Nota:** NOTELE contin informatii suplimentare importante pentru o procedura.

**ATENTIE:** Atentionarile ofera informatii importante pentru a preveni erori ce pot avaria masina sau componentele sale.



**AVERTISMENT: Avertismentele fac cunoscute conditiile si procedurile care pot duce la vatamare corporala sau deces!**

Acest capitol are rolul de a preveni eventualele accidente survenite datorita folosirii necorespunzatoare a acestui echipament. Sunt necesare familiarizarea si instruirea corespunzatoare a utilizatorului inainte de pornirea echipamentului! Operarea echipamentului in mod abuziv sau de catre personal neinstruit poate fi periculoasa!

Se recomanda citirea cu atentie a acestui manual si informarea asupra continutului. Nerespectarea instructiunilor de siguranta poate cauza accidente, daune sau chiar deces. Operatorii fara experienta trebuie instruiti de persoane familiarizate cu echipamentul, inainte de a-l porni.

- **!NU** utilizati maiul compactor in aplicatii pentru care nu a fost proiectat.
- **!NU** lasati niciodata o persoana neinstruita sa utilizeze echipamentul. Aceasta masina trebuie utilizata numai de catre personalul bine instruit.

- **!NU** atingeti teava de esapament, cilindrii motorului sau fantele de aerisire. Poate cauza arsuri grave.
- **!NU** folositi alte accesorii sau scule decat cele recomandate de Masalta. Pot rezulta daune atat asupra maiului, cat si personale.
- **!NU** lasati nesupravegheata o masina in functiune.
- **!NU** utilizati masina in spatii inchise, depozite, tunel, mina sau unde zona de operare nu este ventilata corespunzator. Gazele de esapament contin substante toxice – Risc de intoxicare cu monoxid de carbon. Expunerea prelungita poate cauza pierderea constiintei sau deces.
- **!NU** modificati sau dezactivati functiile comenziilor de operare.
- **!NU** folositi socul pentru a opri motorul.
- **!NU** folositi masina in zone cu pericol de explozie mare.
- **!Intotdeauna** indepartati sau deconectati bujia motorului inainte de service, pentru a evita pornirea accidentala a maiului.
- **!Intotdeauna** cititi, intelegeti si respectati procedurile din manualul de utilizare inainte de a utiliza echipamentul.
- **!Intotdeauna** opriti motorul dupa ce ati terminat lucrul.
- **!Asigurati-va** ca repararea motorului si a echipamentului se face de catre personal specializat.
- **!Asigurati-va** ca toti operatorii citesc, inteleg si respecta instructiunile de utilizare.
- **!Asigurati-va** ca persoanele din jurul masinii stau la o distanta care sa le ofere siguranta. Opriti masina daca persoanele neautorizate intra in zona de lucru.
- **!Inainte** de inceperea lucrului operatorul trebuie sa cunoasca bine modul de oprire in caz de urgenta a motorului si modul de mentinere a controlului masinii.
- **!Intotdeauna** purtati echipamentul personal de protectie (ochelari de protectie, protectie auditiva si incaltaminte de siguranta) in timpul lucrului.
- **!Tineti** mainile, picioarele si hainele largi departe de piesele mobile ale mai compactorului.
- **!Intotdeauna** aveti grija de ceea ce faceti si procedati rational atunci cand lucrati cu un mai compactor.
- **!Asigurati-va** ca atat echipamentul, cat si operatorul sunt pe un teren stabil, iar echipamentul nu se va rasturna, aluneca sau cadea in timpul lucrului sau cand este nesupravegheat.
- **!Asigurati-va** ca intrerupatorul motorului e pe pozitia INCHIS (OFF) si fisa de la bujie este scoasa atunci cand efectuati reglari ale echipamentului.
- **!Verificati** furtunul combustibilului, capacul si rezervorul, sa nu existe scurgeri.
- **!NU** curatati sau reparati maiul cand motorul functioneaza.
- **!NU** folositi motorul decat la turatia specificata. Inlocuiti placutele de avertizare atunci cand acestea se uzeaza.

### **Instructiuni de siguranta la folosirea motoarelor cu ardere interna (benzina)**

Motoarele cu ardere interna prezinta riscuri speciale in timpul functionarii si alimentarii!

Imposibilitatea de a respecta instructiunile de siguranta prezentate mai jos, poate cauza ranirea grava sau deces.



#### **AVERTISMENT**

- **!NU** fumati in timp ce utilizati mai compactorul.
- **!NU** fumati cand alimentati motorul.
- **!NU** alimentati cu combustibil un motor ce functioneaza sau care a fost oprit de scurt timp.
- **!NU** alimentati motorul langa o sursa de foc.

- **!NU** varsati combustibil in timp ce alimentati.
- **!Intotdeauna** alimentati motorul in zone ventilate (aerisite) corespunzator.
- **!Intotdeauna** puneti la loc capacul rezervorului de combustibil dupa alimentare.
- **!Intotdeauna** verificati daca sunt scurgeri sau fisuri la conducta de combustibil, capacul rezervorului sau rezervorul de combustibil, inainte de pornirea motorului. Nu utilizati masina daca exista scurgeri de combustibil sau daca capacul rezervorului si conducta de combustibil sunt slabite.

## Service

Un echipament intretinut necorespunzator poate duce la situatii periculoase! Pentru ca echipamentul sa functioneze in conditii de siguranta si in mod corect pentru o perioada lunga de timp, este necesara realizarea intretinerii periodice si a reparatiilor ocazionale.



### AVERTISMENT

- **NU** curatati sau reparati mai compactorul cand acesta functioneaza.
- **NU** operati echipamentul fara dispozitivele de siguranta sau cu carcusele de protectie scoase sau in stare de nefunctionare.
- **NU** utilizati mai compactorul fara filtru de aer.
- **NU** scoateti filtrul de aer sau ansamblul acestuia in timp ce utilizari masina.
- **NU** modificati turatia motorului. Utilizati motorul doar la viteze specificate in capitolul Date tehnice.
- Reatasati dispozitivele de siguranta si carcusele de protectie dupa terminarea activitatilor de reparare si intretinere.
- Pastrati zona din jurul tobei de esapament curata, fara reziduuri, pentru a reduce riscul producerii unui incendiu.
- Realizati intretinerea periodica conform manualului de utilizare.
- **Intotdeauna** curatati reziduurile de la lamelele de racire ale motorului.
- **Intotdeauna** inlocuiti componentele uzate sau deteriorate cu piese de schimb realizate si recomandate de Masalta pentru acest echipament.



### **Nu aruncati deseurile de echipamente electrice, industriale si partile componente la gunoiul menajer!**

In conformitate cu legislatia in vigoare: Directiva 2008/98/CE privind deseurile, Directiva 2012/19/UE, privind deseurile de echipamente electrice si electronice, etc., echipamentele electrice, industriale si partile componente uzate, a caror durata de utilizare a expirat, trebuie colectate separat si predate unui centru specializat de colectare si reciclare. Este interzisa aruncarea acestora in natura, deoarece sunt o sursa potentiala de pericol si de poluare a mediului inconjurator.



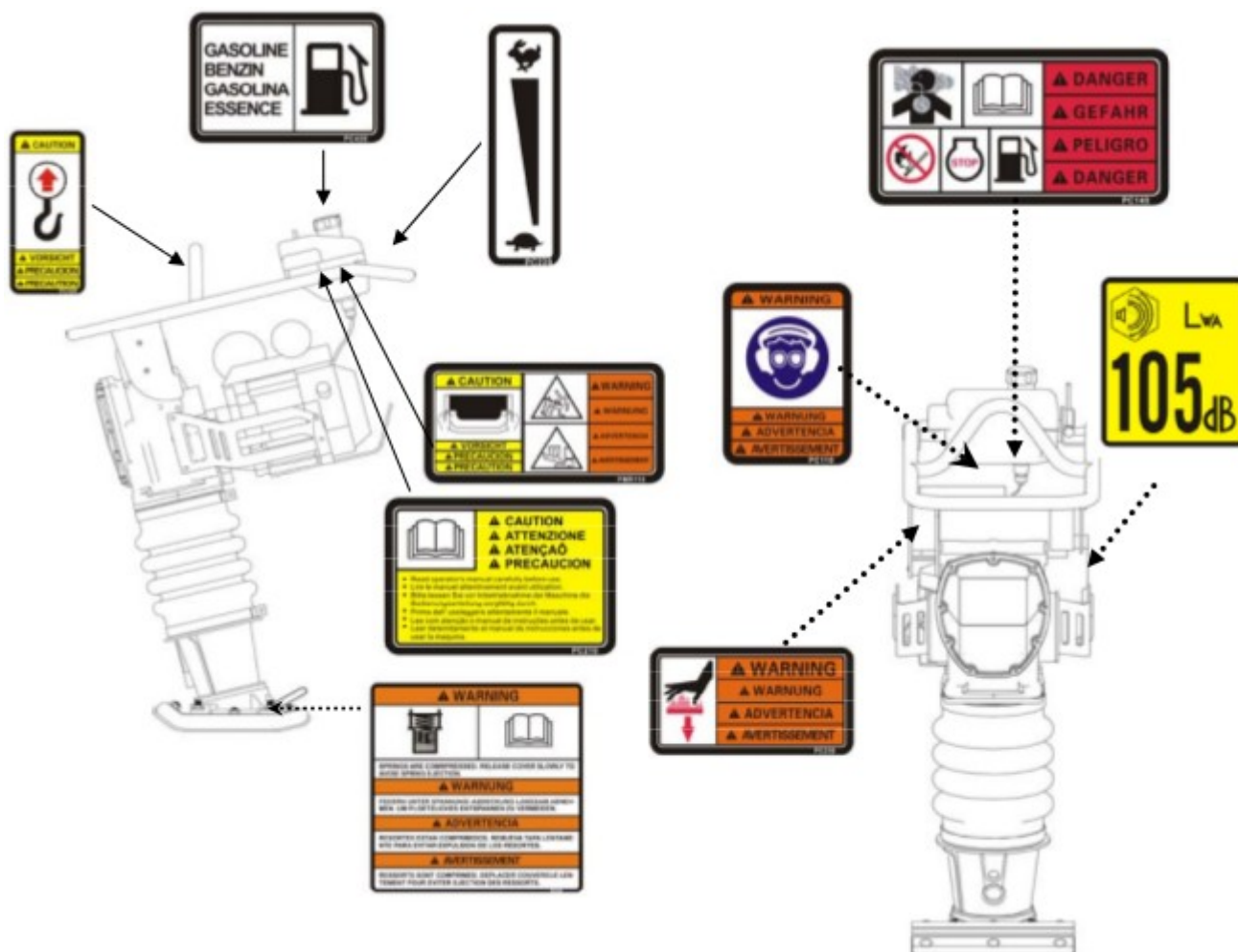





## LOCALIZAREA ETICHETELOR DE PE PRODUS



## SEMNICIATIA ETICHETELOR

Masinele Masalta au atasate etichete internationale, atunci cand este necesar. Aceste etichete sunt descrise in urmatoarul tabel:

ETICHETA	SEMNICIATIE
	<p><b>PERICOL!</b> Motoarele emit monoxid de carbon; utilizati echipamentul doar in zone bine aerisite. Cititi manualul de utilizare pentru informatii despre masina. Fara scantai, foc deschis sau obiecte inflamabile langa masina. Opriti motorul inainte de a alimenta. Folositi numai benzina fara plumb, curata si filtrata.</p>
	<p><b>AVERTISMENT!</b> Purtati intotdeauna casti si ochelari de protectie cand utilizati masina.</p>

	<p><b>ATENȚIE!</b> Cititi și înțelegeți manualul de utilizare înainte de folosirea mașinii. Imposibilitatea de a face astfel, crește riscul de accidentare personală sau a altor persoane.</p>
	<p><b>ATENȚIE!</b> Maner de ridicare</p>
	<p><b>ATENȚIE!</b> Folosiți doar benzină fără plumb, curată și filtrată.</p>
	<p><b>AVERTISMENT!</b> Suprafața fierbinte!</p>
	<p><b>ATENȚIE!</b> Pentru un control optim, performanțe și un nivel minim al vibrațiilor trageți de maner, precum este arătat.</p>
	<p><b>AVERTISMENT!</b> Pot avea loc accidente grave dacă operatorul este lovit de arcul comprimat sau carcasa. Carcasa sistemului de arc este demontată greșit, arcurile pot sări.</p>
	<p>Nivelul puterii acustice în dB(A).</p>
	<p><b>INFORMATIE!</b> Clapeta de control accelerație: Broasca = regim de relanți sau lent lepure = cu viteză maximă sau rapid</p>

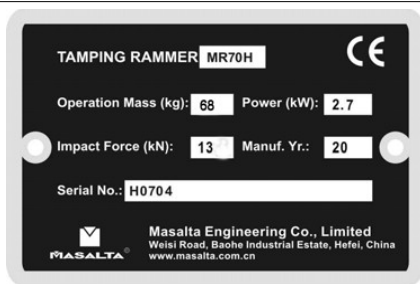

O placuta de identificare, continand numarul de model si seria, este atasata pe fiecare unitate. Va rugam sa inregistrati informatia de pe aceste de etichete astfel incat aceasta sa fie disponibila in cazul in care placuta se pierde sau se deterioreaza. Cand sunt solicitate informatii pentru service, trebuie specificata seria unitatii.

## VERIFICARI INAINTE DE PORNIRE

- Aceasta masina are un sistem de ungere prin barbotaj (cu baie de ulei).
- Verificati vizual nivelul de ulei din talpa (cilindru) prin intermediul vizorului din sticla. Daca nu se observa ulei, completati pana cand nivelul de ulei devine vizibil prin vizorul de sticla. Folositi ulei de motor 10W-40 SE, SF. Capacitatea bii de ulei este de 830ml.
  - Alimentati rezervorul cu benzina fara plumb. Benzina este extrem de inflamabila. Pericol de explozie. De asemenea, verificati nivelul uleiului din motor si completati, daca este cazul. Nivelul scazut de ulei poate conduce la cresterea uzurii motorului. Nivelul uleiului din motor trebuie verificat inainte de fiecare pornire. Folositi ulei de motor 10W-40 SE, SF. A se consulta manualul motorului pentru mai multe detalii.
  - Verificati strangerea fiecarui surub sau piulite. Daca acestea ni sunt stranse pot aparea vibratii care conduc la deteriorarea utilajului. Asigurati-va ca toate asamblarile filetate sunt stranse corespunzator. **Slabirea suruburilor cauzata de vibratii poate determina defectiuni grave. Strangeti-le daca este cazul.**
  - Curatati utilajul; in particular curatati mecanismul de pornire si talpa.
  - Niciodata sa nu folositi alt combustibil in afara celui recomandat in manualul motorului.
  - Niciodata sa nu folositi benzina veche sau contaminata cu apa sau ulei.
  - Fiti atenti sa nu varsati benzina cand alimentati. Vaporii de benzina sunt extrem de periculosi. Daca varsati benzina, asigurati-va ca inainte de pornirea motorului suprafata de lucru este curata.
  - Inchideti capacul rezervorului dupa alimentare.

## INSTRUCTIUNI DE OPERARE

### Pornirea motorului pe benzina:

1. Deschideti robinetul de combustibil.
2. Puneti comutatorul motorului pe pozitia ON.
3. Luati sfoara motorului si trageți de ea pana simțiti o rezistență, apoi lasati sfoara sa revina lent.
4. Apucati sfoara motorului si trageți de ea pana simțiti o rezistență, apoi trageți repede si cu putere. Nu dati drumul brusc sforii. Lasati manerul sforii sa revina in pozitia initiala. Daca nu porneste se repeta operatia.
5. Daca motorul a pornit, deschideti la maxim clapeta soc. Lasati masina sa se incalzeasca aproximativ 3-5 minute la o turatie mica si verificati sa nu existe scurgeri de combustibil sau ulei; verificati eventualele zgomote anormale.
6. Daca motorul nu porneste sau pornirea este greoaie, scoateti bujia si verificati scanteia. Daca bujia este murdara sau uda, se va inlocui. Cu bujia scoasa, trageți sfoara de pornire de 2-3 ori pentru a evacua surplusul de benzina din cilindru.



### Pornirea masinii:

1. Deschideti socul. Lasati motorul sa se incalzeasca aproximativ 5 minute la turatie mica.
2. Mutati repede parghia de acceleratie in pozitia "**FULL OPEN**". **NU** mutati acceleratia lent deoarece pot aparea deteriorari ale ambreiajului sau piciorului maiului.



**Atentie:** Acceleratia trebuie actionata repede si in pozitia "**FULL OPEN**". Daca operati la o turatie mai mica decat cea maxima, ambreiajul sau piciorul maiului se pot strica.

3. Dupa pornire, ajustati echipamentul pentru tipul particular de sol prin modificarea usoara a acceleratiei. Cresterea turatiei motorului fara motiv nu conduce la cresterea fortei de compactare, dimpotriva poate conduce la scaderea fortei si la deteriorarea utilajului.
4. In timpul iernii, uleiul din utilaj devine vascos si utilajul poate avea miscari neregulate. Lasati masina sa se incalzeasca, mutand maneta de acceleratie de mai multe ori intre pozitiile ON-OFF, inainte de inceperea lucrului.
5. Pentru o duritate mai mare, talpa este acoperita de o placa de metal dur. Cu toate acestea, pentru a compacta pietris este recomandata amestecarea acestuia cu nisip pentru a-l compacta uniform.
6. Utilajul este proiectat astfel incat sa avanseze in timpul compactarii. Pentru un avans mai rapid apasati manerul (de sustinere) in jos astfel incat suprafata talpii sa loveasca solul uniform.
7. Pentru a opri actiunea de compactare, treceti repede maneta de acceleratie din pozitia "**FULL OPEN**" in "**IDLE**".

### Oprirea:

#### Oprirea normala:

1. Cu acceleratia pe pozitia OFF lasati motorul sa mai functioneze in gol inca 3-5 minute pentru racire, apoi mutati comutatorul in pozitia OFF.
2. Inchideti supapa de combustibil (pozitia CLOSED).

#### Oprirea de urgenta:

Puneti acceleratia in pozitia **IDLE**, iar comutatorul motorului in pozitia OFF.

## INSTRUCTIUNI DE INTRETINERE SI DEPOZITARE

Verificati nivelul de ulei din motor in fiecare zi.

Verificati daca amortizoarele de cauciuc sunt uzate sau deteriorate.

Curatati periodic talpa echipamentului, pentru a preveni depunerile de materiale.



**ATENTIE!** Verificarea si repararea echipamentului se face intotdeauna pe un teren stabil si cu motorul oprit.

Intervalul de verificare	Zilnic	Primele 8 ore	Urmatoarele 24 ore	Urmatoarele 50 ore	Din 100 in 100 de ore
Verificati si completati combustibilul	•				
Verificati uleiul	•				
Verificati daca sunt scurgeri de ulei	•				
Verificati si suflati filtrul de aer	•	<b>Se inlocuieste mai des daca motorul functioneaza in zone cu mult praf!</b>			
Schimbati uleiul (10W40)		•	•	•	•
<b>Inainte de oprirea motorului inchideti robinetul de alimentare cu carburant!</b>					

Program periodic de verificare:	Zilnic, inainte de pornire	Dupa primele 5 ore	Saptamanal sau 25 ore	Lunar sau 100 ore	La fiecare 3 luni sau 300 ore
Verificati nivelul de combustibil	•				
Verificati conducta de combustibil si imbinarile, sa nu existe scurgeri sau fisuri	•				
Strangeti componentele piciorului		•	•		
Verificati si strangeti suruburile cilindrilor		•	•		
Verificati si strangeti armatura exterioara		•	•		
Curatati lamelele de racire			•		
Curatati si verificati bujia			•		
Inlocuire bujii				•	
Curatare sfoara de pornire					•
Schimbati sistemul de ungere al maiului *					•
Curatati toba si teava de esapament a motorului					•

\*Schimbati sistemul de ungere al maiului dupa primele 50 de ore de functionare.

**Nota:** Daca performanta motorului este redusa, verificati, curatati si inlocuiti filtrul de aer in functie de necesitati.

#### Curatarea filtrului de aer (de la 6 la 12 luni service):

Scoateti prefiltrul si spalati-l in petrol (kerosen). Desfaceti capacul si scoateti filtrul de aer. Inmuiati partea inferioara (gri) a filtrului in 7-9ml ulei.

#### Depozitarea:

Maiul compactor trebuie depozitat in pozitie verticala, dupa ce s-a racit motorul. Asezati-l in asa fel incat sa nu se poata rasturna. In cazul in care trebuie depozitat orizontal, strangeti busonul de la rezervor si joja de ulei, asteptati sa se raceasca motorul. Dupa asezarea orizontala, verificati sa nu existe scurgeri de benzina sau ulei. (daca sunt pierderi de benzina, goliti rezervorul).

#### Depozitarea pe termen lung:

- Goliti combustibilul din rezervor, conducte si carburator.
- Scoateti bujia si turnati putin ulei de motor in cilindru. Trageti de cateva ori de mecanismul de pornire pentru ca uleiul sa se raspandeasca uniform.
- Curatati partile exterioare cu un bumbac imbibat cu ulei.
- Acoperiti utilajul cu un sac de plastic si depozitati-l la un loc ferit de umezeala, praf si soare.

### DATE TEHNICE:

Model	MR 70H
Motor	Honda GXR120, benzina
Putere kW (CP)	2.7 (3.6)
Greutate de lucru (kg)	70
Forta de impact (kN)	13
Amplitudinea loviturii (mm)	40-80
Frecventa (/min)	640-680
Capacitate rezervor combustibil (l)	2.8

Combustibil	Benzina
Dimensiune talpa (mm)	330 x 285
Sistem pornire	La sfoara

### Nivel zgomot (conform directivei europene 2000/14/CEE)

	<b>MR 70H</b>
Nivel puterii acustice masurat	103 dB
Nivel puterii acustice garantat	105 dB
Limita permisa a puterii acustice	108 dB

### Dimensiuni (L x W x H):

MR 70H: 705 x 345 x 1055 mm

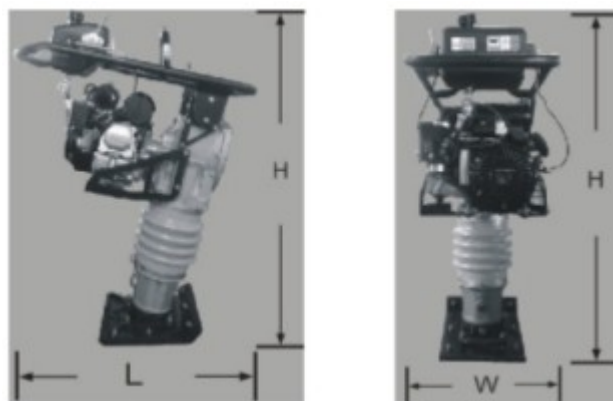

**Valoarea vibratiilor** (conform ISO 5394, EN 1033 si EN 500-4): 7 m/s<sup>2</sup>

### TRANSPORTUL ECHIPAMENTULUI:

1. Opriti motorul;
2. Strangeti bine busonul rezervorului si inchideti robinetul de benzina;
3. Goliti benzina din rezervor in cazul transportului pe distante mari sau daca drumul este accidentat;
4. Fixati utilajul pentru a preveni miscarea sau bascularea;
5. Utilajul trebuie transportat in pozitie verticala (pozitia de lucru). In cazul in care trebuie transportat in pozitie orizontala, goliti rezervorul si carburatorul; verificati ca joja de ulei sa fie stransa, dupa care legati echipamentul din punctele (a) si (b).
6. Directia de asezare orizontala trebuie sa fie in asa fel incat filtrul de aer sa fie orientat in sus. Verificati sa nu existe scurgeri de carburant sau ulei (c).
7. Verificati daca dispozitivul de ridicare este suficient de mare incat sa suporte greutatea utilajului (vezi placuta de identificare a utilajului). Pentru ridicarea utilajului folositi manerul de ridicare (a);
8. Pentru transportul pe distante scurte, folositi caruciorul (accesoriu optional);

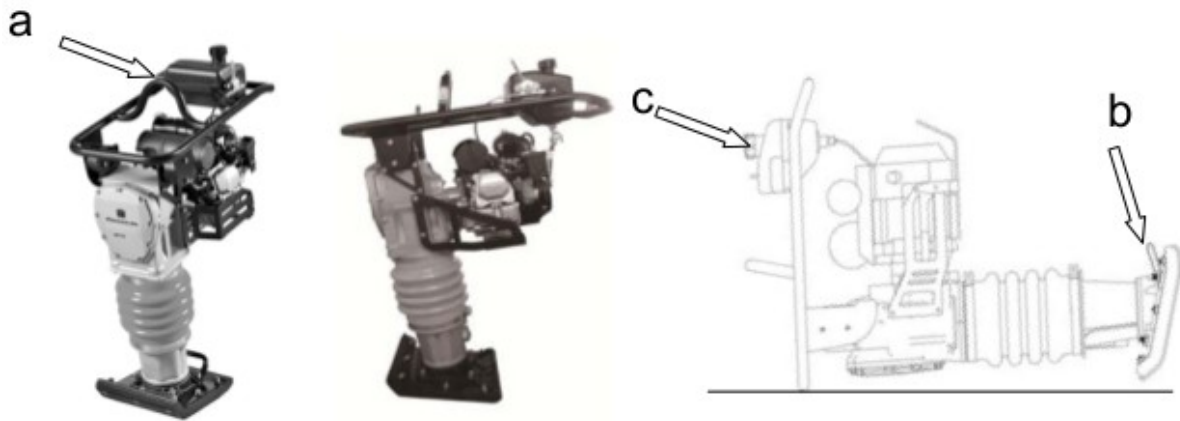

## PROBLEME TEHNICE:

### A) Maiul compactor:

Simptome	Posibila problema	Solutie
Motorul functioneaza, dar amplitudinea nu este uniforma, nu bate	S-a actionat prea lent parghia de acceleratie?	Setati acceleratia in pozita corecta
	Ulei in exces?	Drenati excesul de ulei.
	Ambreiajul patineaza?	Inlocuiti sau reglati ambreiajul
	Arc defect?	Inlocuiti arcul
	Turatia motorului necorespunzatoare?	Reglati turatia motorului

### B) Motorul:

Simptome	Cauza posibila	Solutie
<b>Dificultati la pornire</b>		
Combustibil suficient, dar nu porneste (are scanteie la bujie)	Bujie necorespunzatoare?	Verificati sistemul de aprindere
	Bujie ancrasata?	Curatati sau schimbati bujia
	Scurtcircuit datorita izolatiei defectuoase?	Schimbati izolatia.
	Distanta dintre electrozii bujiei este gresita?	Reglati distanta dintre electrozi.
Combustibil suficient, dar nu porneste (nu are scanteie la bujie)	Comutatorul pornire – oprire este defect?	Verificati comutatorul si schimbati daca este cazul
	Modul de aprindere defect	Inlocuiti modul de aprindere (bobina).
Combustibil suficient, dar nu porneste (compresie normala)	Toba de esapament obturata	Schimbati sau inlocuiti toba de esapament
	Combustibilul folosit este necorespunzator (praf, mizerie)?	Curatati sistemul de combustibil si realimentati
	Calitatea combustibilului folosit este necorespunzatoare	Verificati combustibilul
	Filtru de aer infundat (imbacsit)	Curatati sau schimbati
Combustibil suficient, dar nu porneste (compresie scazuta)	Garnitura cilindrului este defecta sau stransa necorespunzator?	Strangeti suruburile sau schimbati garnitura cilindrului
	Cilindru uzat	Inlocuiti cilindrul
	Bujia nu este stransa corect	Strangeti bujia
<b>Operare nesatisfacatoare</b>		
Putere insuficienta (compresie normala)	Filtru de aer imbacsit	Curatati sau schimbati filtrul
	Aer pe conducta de carburant	Eliminati aerul de pe conducta
	Nivel necorespunzator al carburantului in camera de flotor a carburatorului	Ajustati
	Depuneri de carbon in cilindru	Curatati sau schimbati cilindrul
Nu are putere,	Modul de aprindere defect	Curatati sistemul de combustibil si

compresie scazuta	Bujia nu are intotdeauna scanteie	realimentati Inlocuiti sarma bujiei, curatati
	Combustibilul folosit este necorespunzator (praf, mizerie)?	Curatati sistemul de combustibil si realimentati
Motorul se supraincalzeste	Amestecul de combustibil necorespunzator	Verificati amestecul combustibil-ulei
	Depuneri de carbon in camera de ardere	Curatati sau schimbati carterul motorului
	Toba de esapament este infundata cu depozite de carbon	Curatati sau schimbati toba de esapament
	Bujie necorespunzatoare	Inlocuiti bujia
Fluctueaza turatia	Reglajul regulatorului este necorespunzator	Ajustati regulatorul
	Arcul regulatorului este defect	Curatati sau schimbati sistemul de aprindere
	Debitul de benzina scazut	Verificati conducta de combustibil
	Aer pe conducta de alimentare	Verificati conducta de admisie aer
Dispozitivul de pornire functioneaza defectuos	Praf pe partile in miscare	Curatati partile mobile
	Arc defect	Inlocuiti arcul.

 **ATENȚIE!** Avertismentele, precautiile si instructiunile discutate in acest manual nu pot acoperi toate situatiile ce pot aparea in timpul functionarii. Este de datoria operatorului sa suplineasca aceste lipsuri prin adoptarea unei conduite preventive evitand astfel situatiile neplacute atat pentru el cat si pentru echipament.

## GARANTIE

Aceste produse beneficiaza de o garantie conform certificatului de garantie, cu conditia ca:

1. Produsul in cauza sa fi fost utilizat si intretinut conform instructiunilor de utilizare;
2. Produsul sa nu fi fost avariat (stricat) datorita neatentiei, utilizarii necorespunzatoare sau abuzive.
3. Sa nu fi fost modificat sau reparat de catre o persoana neautorizata.

Costul transportului produselor de la proprietar la service-ul autorizat si de la service la proprietar, revine in responsabilitatea proprietarului. De asemenea, si riscul la care sunt supuse produsele in timpul transportului, apartine proprietarului.

Daunele de la impact nu sunt acoperite de garantie. Ambreiajul nu este acoperit de nicio garantie. Motoarele sunt garantate de catre producatorul acestora.

### IMPORTANT! - SIGURANTA INAINTE DE TOATE!

Inainte de a utiliza acest produs va rugam sa cititi masurile de siguranta prezentate in acest manual pentru a reduce riscurile de incendiu, socuri electrice si vatamari personale.

**Imaginile si datele tehnice din acest manual sunt numai pentru referinta. Ele se pot schimba fara notificare prealabila.**



*Distributed By*



**MASALTA ENGINEERING CO., LTD**

Add: Weisi Road, Baohe Industrial Estate, Hefei 230051,  
Tel: 86-551-4846601, 4846580 Fax: 86-551-4846616, 4846626  
E-mail: sales@masalta.com.cn, masalta@mail.hf.ah.cn  
[Http://www.masalta.com.cn](http://www.masalta.com.cn)