

2006/42/CE

corso

beam clamps
pinzas de anclaje
pinze d'aggancio
carros monoviga

Beam clamps / pinzas / pinze / pinças : 1 t / 2 t / 3 t / 5 t / 10 t

English

Español

Italiano

Português



GB

Operation and
maintenance manual
Original manual

IT

Istruzioni d'uso e manutenzione
Traduzione del manuale originale

ES

Manual de empleo y manteni-
miento
Traducción del manual original

PT

Instruções de uso e manutenção
Tradução do manual original

CONTENTS

General warning

1. Description of equipment
2. Rigging arrangements
3. Installation
4. Anchoring
5. Operation
6. Taking out of service and storage
7. Maintenance
8. Warnings against hazardous operations
9. Troubleshooting
10. Health and safety at work

Always concerned to improve the quality of its products, the TRACTEL® reserves the right to modify the specifications of the equipment described in this manual.

The companies of the TRACTEL® and their agents or distributors will supply on request descriptive documentation on the full range of TRACTEL® products : lifting and pulling machines, permanent and temporary access equipment, safety devices, electronic load indicators, accessories such as pulley blocks, hooks, slings, ground anchors, etc

The TRACTEL® network is able to supply an after-sales and regular maintenance service.



- 1- **Before using the clamp**, it is essential for the safe and correct operation of the equipment **that this manual be read** and fully understood and that all the instructions be followed. **This manual should be made** available to every operator. Extra copies of this manual will be supplied on request.
- 2- The corso clamp allows the operator to carry out work with complete safety. Ensure that this clamp is only handed over for use or rigging to an operator who is trained to operate it in a responsible manner.
- 3- Never use a clamp which is not in good working condition. Continuous monitoring of the condition of the machine is an important safety consideration.
- 4- The manufacturer declines any responsibility for the consequences of dismantling or altering the machine by any unauthorized person. Specifically excluded is the replacement of original parts by parts of another manufacturer.
- 5- The clamps described in this manual **must not be used for lifting people**.
- 6- Moreover, these clamps are designed for manual operation and **must not be motorized**.
- 7- Never apply or attempt to apply to the machine a load or effort greater than the working load limit.
- 8- Corso clamps must not be used in explosive atmospheres.
- 9- The installation of a corso clamp on an overhead metal beam requires a strength calculation to be carried out by a qualified person.

1. DESCRIPTION OF EQUIPMENT

Fig. 1 : 1. Side plates, 2. Adjustable screw, 3. Anchor point.

The corso beam clamp is a lifting accessory. It has been designed :

- for anchoring a hoist or winch to a fixed point on an overhead "I" beam (Fig. 2),
- to provide a fixed anchor point on a beam for a tirror machine (Fig. 3),
- for handling "I" beams (Fig. 4).

The corso beam clamp is of simple design and easy to install. Once fitted correctly, it may be used with complete safety.

2. RIGGING ARRANGEMENTS

The possible rigging arrangements are shown in figures 2, 3 and 4. The beam clamp is anchored to a fixed point on the beam.

NB : Whichever the chosen rigging arrangement, the beam clamp must be appropriate for the load to be lifted and consequently the capacity of the beam should be calculated by a qualified person.

3. INSTALLATION

1. Unscrew the adjustable screw to open the clamp wider than the beam.
2. Fit the clamp onto the beam. The clamp should be held in place without jamming on the beam.
3. Screw up the adjustable screw until it touches the beam. Tighten the screw manually.
4. Ensure that the clamp is in contact with the beam at points A1, A2, B1 and B2. There should be no other contact between the clamp and the beam (see Fig. 1).

4. ANCHORING

The hoist or winch should be anchored to the beam clamp by the anchor point provided.

WARNING : a load, hoist or any other object should not be anchored to any component of the clamp, other than the anchor point.

5. OPERATION

Corso beam clamps are designed for static use. Never attempt to move a beam clamp under load. Moving the position of the beam clamps should only be carried out by a qualified person.

6. TAKING OUT OF SERVICE AND STORAGE

Before taking a corso out of service, that is removing it from the beam to which it is attached, ensure that there is no load on the

beam clamp or the trolley, by removing the sling, hoist or winch.

Unscrew the adjustable screw until the beam clamp is opened sufficiently to be removed from the beam.

7. MAINTENANCE

Corso beam clamps should be regularly cleaned and oiled.

8. WARNINGS AGAINST HAZARDOUS OPERATION

The use of corso beam clamps, in accordance with the instructions in this manual, is a guarantee of safety. Nevertheless, it is useful to draw the attention of users to the following warnings :

- Never use corso beam clamps or trolleys for lifting people under any circumstances.
- Never use corso units beyond their working load-limit.
- Never use corso units for applications other than those for which they are intended.
- Never fit a corso unit to a beam by any means other than those described in this manual.
- Never attach loads to parts of corso units other than the anchor point provided.
- Never lift a load which is not aligned with the clamp as described in this manual.
- Never allow a load attached to corso to swing or spin.
- Never walk or stand under the suspended load.

9. TROUBLESHOOTING

If the adjustable screw is difficult to turn or is blocked, it indicates that the thread has been damaged. In this case, return the beam clamp to an approved TRACTEL® repairer.

10. HEALTH AND SAFETY AT WORK

It is the responsibility of every company to ensure that its employees have been fully and properly trained in the safe operation of the equipment.

INDICE

- Instrucciones previas
1. Presentación y descripción
 2. Esquemas de montaje
 3. Puesta en servicio
 4. Anclaje
 5. Manejo
 6. Finalización del trabajo y almacenamiento
 7. Dispositivo de seguridad
 8. Mantenimiento de los aparatos
 9. Contraindicaciones de empleo
 10. Anomalías de funcionamiento
 11. Normativa de seguridad

Con el fin de mejorar constantemente sus productos TRACTEL® se reserva el derecho de hacer cualquier modificación que crea útil en los productos descritos en este manual.

Las sociedades del grupo TRACTEL® y sus distribuidores autorizados les facilitarán, bajo demanda, su documentación relativa a la gama de los otros productos TRACTEL® : aparatos de elevación y tracción, equipos de acceso en obra y para fachadas, dispositivos de seguridad, indicadores electrónicos de carga, accesorios tales como poleas, ganchos, eslingas, anclajes etc...

TRACTEL® y sus talleres autorizados pueden ofrecerle un servicio de post-venta y de mantenimiento periódico



INSTRUCCIONES PREVIAS



- 1- Antes de su utilización, y para la eficacia y seguridad en el manejo del aparato, es indispensable conocer este manual y proceder de acuerdo con sus indicaciones. Este manual debe estar a disposición de cualquier usuario. Se pueden proporcionar, bajo demanda, otros ejemplares.
- 2- El curso permite efectuar maniobras en las que es necesario garantizar una gran seguridad. Por consiguiente asegurarse de que la persona que lo va a utilizar esté capacitada para asumir todas las exigencias que implican dichas operaciones.
- 3- No utilizar nunca un aparato cuyo estado de conservación aparente sea dudoso. Controlar siempre el funcionamiento del aparato.
- 4- TRACTEL® no se hace responsable de las consecuencias de desmontar el aparato o cualquier modificación hechos sin su control, sobre todo en el caso de sustituir piezas originales por piezas de otra procedencia.
- 5- Los aparatos descritos en este manual nunca deben utilizarse para elevación de personas.
- 6- Por otra parte, estos modelos, al estar previstos para un empleo manual, nunca deben motorizarse.
- 7- Nunca se debe aplicar al aparato una carga o un esfuerzo superior a la capacidad nominal.
- 8- Los aparatos curso no deben utilizarse en ambientes explosivos.
- 9- La instalación de un aparato curso en una viga metálica requiere un cálculo de la resistencia del material hecho por personal cualificado.

1. PRESENTACIÓN Y DESCRIPCIÓN DE LOS APARATOS

1.1. Pinzas de anclaje

Fig. 1 : 1. Placas laterales, 2. Tornillo de ajuste
3. Argolla de amarre

La pinza de anclaje corso es un accesorio de elevación pensado para :

- Anclar a un punto fijo un polipasto o un cabrestante en posición alta en una viga tipo "I" (fig. 2),
- Disponer de un punto fijo para anclar un tirfor a una viga (fig. 3),
- Para la manipulación de una viga tipo "I" (fig. 4).

Su originalidad radica en su diseño simple que permite, una vez instalada con toda facilidad, operar con una gran seguridad.

2. ESQUEMAS DE MONTAJE

2.1. Pinzas corso

Las posibles formas de montaje se indican en las figuras 2, 3 y 4. La pinza se amarra a un punto fijo en una viga.

NOTA : sea cual sea el esquema de montaje escogido, la pinza debe tener la capacidad suficiente para la carga que hay que elevar y la resistencia de la viga debe calcularla personal cualificado.

3. PUESTA EN SERVICIO

3.1. Pinzas corso

1. Asegurarse que el tornillo de seguridad esté aflojado para que no dificulte el movimiento del tornillo de ajuste y fijación o lo deteriore.
2. Aflojar el tornillo de ajuste para abrir la pinza hasta una anchura superior a la de la viga.
3. Colocar la pinza en la viga. Hay que hacer esta operación con la mano, sin forzar su enganche en la viga.
4. Apretar el tornillo de ajuste y fijación hasta que la pinza toque la viga. Apretar manualmente este tornillo.
5. Con una ALLEN adecuada, apretar el tornillo de seguridad para inmovilizar el tornillo de ajuste. Asegurarse que la pinza esté en contacto con la viga por los puntos A1, A2, B1 y B2. Cualquier otro contacto de la pinza con la viga no es correcto (ver fig. 1).

4. AMARRE

El polipasto o cabrestante tiene que amarrarse a la pinza o bien al carro por la argolla prevista para ello.

ADVERTENCIA : El amarre de una carga, polipasto o cualquier otro material nunca deba hacerse en ninguna otra de las piezas que componen el carro y sólo en la argolla de amarre.

5. MANIOBRA

5.1. Pinza de anclaje corso

Las pinzas de anclaje corso están previstas para una utilización estática. No intentar nunca desplazarlas con carga. El cambio de posición debe realizarlo personal cualificado

6. FINALIZACIÓN DEL TRABAJO Y ALMACENAMIENTO

Antes de finalizar el trabajo, es decir antes de desmontar el aparato corso que se ha instalado en la viga, se tiene que haber anulado cualquier carga. Por tanto retirar el polipasto, el cabrestante o la eslinga que estén amarrados a él.

6.1. Pinza corso

Aflojar un poco el tornillo de seguridad situado en uno de los lados de la pinza. Aflojar el tornillo de ajuste hasta que la pinza se abra lo suficiente para ser retirada da la viga.

7. DISPOSITIVOS DE SEGURIDAD

7.1. Pinzas corso

Todos los modelos de pinzas corso están equipados con un tornillo de seguridad que permite el bloqueo del tornillo de ajuste. La finalidad de este tornillo de seguridad es la de impedir el aflojamiento del tornillo de ajuste. Hay que controlar con regularidad su eficacia.

8. MANTENIMIENTO DE LOS APARATOS

El mantenimiento de las pinzas y carros corso requiere limpieza y engrase. Los rodamientos de bolas de los rodillos llevan engrase permanente y no requieren mantenimiento .

9. CONTRAINDICACIONES DE EMPLEO

Si las pinzas y carros de traslación corso se utilizan de acuerdo con las indicaciones de este manual queda garantizada su total seguridad. De todas formas puede ser útil advertir al operario sobre las malas utilizaciones indicadas a continuación :

NO ESTA PERMITIDO :

- Utilizar para la elevación de personas los aparatos descritos en este manual.
- motorizarlos.
- utilizarlos con cargas superiores a su capacidad nominal.

- utilizarlos para otros trabajos que no sean aquellos para los que están previstos.
- limitar el desplazamiento de los carros por otros medios que no sean los que se han previsto en la instalación del aparato.
- suspender cargas de la cadena de maniobra.
- colocar los aparatos en la viga de manera diferente a la que se ha descrito en este manual.
- suspender cargas de una pieza del aparato que no sea la argolla de amarre.
- elevar una carga que no esté en línea vertical con el aparato.

10. ANOMALÍAS DE FUNCIONAMIENTO

10.1 Pinzas corso

Si el tornillo de ajuste gira con dificultad o queda bloqueada es indicio de que el tornillo de seguridad no se ha aflojado (desbloqueado) o que el roscado ha sido deformado antes por este tornillo o por otra causa. Enviar la pinza a un taller de reparación TRACTEL® autorizado.

11. NORMATIVA DE SEGURIDAD

Las empresas, al ordenar a su personal un trabajo con aparatos corso, deben aplicar la normativa o reglamentación laboral de seguridad vigente.

INDICE

Prescrizioni principali

1. Presentazione e descrizione
2. Schemi di montaggio
3. Messa in servizio
4. Fissaggio
5. Manovra
6. Messa fuori servizio e stoccaggio
7. Dispositivi di sicurezza
8. Manutenzione degli apparecchi
9. Controindicazioni d'uso
10. Errori di funzionamento
11. Controlli regolamentari

Per migliore costantemente i suoi prodotti, TRACTEL® si riserva il diritto di modificare i materiali descritti nel presente manuale.

Le società del Gruppo TRACTEL® e i loro rivenditori autorizzati forniscono su richiesta la documentazione sulla gamma dei prodotti TRACTEL® : apparecchi di sollevamento e di trazione, materiale per accesso cantiere e facciate, dispositivi di sicurezza, indicatori elettronici di carico, accessori quali pulegge, ganci, imbracature, ancoraggi, etc...

La rete di fornitori TRACTEL® può garantire un servizio di assistenza e di manutenzione periodica.



PRESCRIZIONI PRINCIPALI



- 1- Prima di incominciare a utilizzare l'apparecchio, è tassativamente necessario per la sicurezza d'uso del materiale e della sua efficacia, di leggere il presente opuscolo e di rispettarne tutte le prescrizioni e raccomandazioni. Questo opuscolo va conservato a disposizione di qualsiasi operatore. Su semplice richiesta al nostro servizio commerciale ve ne forniremo delle copie supplementari.
- 2- Il corso permette di eseguire dei lavori che necessitano la garanzia di una grande sicurezza. Bisogna pertanto accertarsi che qualsiasi persona a cui ne sarà affidato l'uso sia in grado di osservare le prescrizioni di sicurezza inerenti a queste operazioni.
- 3- Non servirsi mai di un apparecchio che visibilmente non è in buono stato. Sorvegliare costantemente lo stato dell'apparecchio.
- 4- TRACTEL® declina ogni responsabilità per quanto riguarda le conseguenze di eventuali montaggi dell'apparecchio o eventuali modifiche delle sue caratteristiche da parte di un ente o persona non riconosciuti dalla nostra società, soprattutto in caso di sostituzione di pezzi originali con componenti di provenienza diversa.
- 5- I tipi d'apparecchio come quelli descritti in questo opuscolo non devono essere utilizzati per sollevare delle persone. TRACTEL® ha progettato dei modelli speciali destinati a questo scopo.
- 6- D'altra parte questi stessi apparecchi sono previsti per essere utilizzati manualmente e non vanno assolutamente motorizzati. TRACTEL® ha progettato appositi modelli motorizzati.
- 7- Non applicare mai all'apparecchio un carico o uno sforzo superiore al carico massimo d'impiego
- 8- Gli apparecchi corso non debbono essere utilizzati in atmosfera esplosiva
- 9- Per l'installazione di un apparecchio corso su una trave metallica è tassativamente necessario un calcolo di resistenza dei materiali eseguito da una persona qualificata.

1. PRERSENTAZIONE E DESCRIZIONE DEGLI APPARECCHI

Fig. 1 : 1. Flange, 2. Vite di regolazione
3. Anello d'attacco.

Le pinze d'aggancio corso sono un accessorio di sollevamento concepito per :

- L'aggancio in punto fisso di un paranco o di un argano in posizione superiore su una putrella con profilo "I" (fig. 2),
- Ottenere un punto fisso per l'aggancio di un tirfor su una putrella (fig. 3),
- La movimentazione di putrelle con profilo "I" (fig.4).

La sua originalità risiede nella sua concezione estremamente semplice che consente, dopo un'installazione facile, un impiego nella massima sicurezza.

2. SCHEMI DI MONTAGGIO

I casi di montaggio possibili sono indicati nelle figg. 2, 3 e 4. La pinza è fissata e bloccata su una putrella.

NOTA : qualunque sia lo schema di montaggio scelto, la pinza deve corrispondere al carico da sollevare e la putrella deve essere calcolata opportunamente da una persona qualificata.

3. MESSA IN SERVIZIO

1. Allentare la vite di regolazione per aprire la pinza a una dimensione superiore a quella della putrella.
2. Disporre la pinza sulla putrella. La pinza deve essere installata manualmente senza bloccarla sulla putrella.
3. Avvitare la vite di regolazione e di fissaggio fino al contatto con la putrella. Serrare manualmente questa vite.
4. Accertarsi che la pinza sia a contatto con la putrella nei punti A1, A2, B1, e B2. Non è consentito qualsiasi altro tipo di contatto tra la pinza e la putrella (vedi fig. 1).

4. FISSAGGIO

Il paranco o l'argano deve essere agganciato alla pinza mediante l'anello appositamente previsto.

ATTENZIONE : un carico, un paranco o qualsiasi altro oggetto vanno agganciati alla pinza tramite l'apposito anello escludendo qualsiasi legame con un pezzo della struttura della pinza.

5. MANOVRA

Le pinze d'aggancio corso sono previste per un uso statico. Non cercare mai di spostarle sotto carico. La modifica della loro posizione va eseguita da personale qualificato.

6. MESSA FUORI SERVIZIO E CONSERVAZIONE

Prima di eseguire un'operazione di massa fuori servizio, cioè di smontaggio dell'apparecchio corso dalla putrella alla quale è fissato, bisogna togliere qualsiasi carico. Procedere dunque allo sganciamento del paranco, argano o braca che vi sono agganciati.

Svitare la vite di regolazione fino ad apertura della pinza che ne permette il distacco dalla putrella.

7. DISPOSITIVI DI SICUREZZA

Per concezione, la pinza corso è ad 'autoserraggio'. Ne consegue che anche svitando la vite di regolazione non si crea alcuna situazione pericolosa.

8. MANUTENZIONE DEGLI APPARECCHI

La manutenzione delle pinze consiste nel pulirle, oliarle e mantenerle pulite. I cuscinetti a sfera che si trovano nei rulli di rotolamento dei carrelli sono ingrassati "a vita" e non richiedono alcuna manutenzione particolare. La manutenzione delle pinze e dei carrelli corso va eseguita almeno una volta l'anno.

9. CONTROINDICAZIONI D'USO

L'uso delle pinze nel rispetto delle istruzioni del presente opuscolo è una garanzia di sicurezza. E' tuttavia utile richiamare l'attenzione dell'operatore sulle manipolazioni errate da evitare ed esposte qui di seguito :

E' VIETATO :

- utilizzare gli apparecchi descritti nel presente opuscolo per sollevare delle persone,
- di motorizzarli,
- di utilizzarli al di là della loro capacità massima d'impiego,
- di smontare i dispositivi di sicurezza e di utilizzare gli apparecchi senza tali dispositivi,
- di fissare gli apparecchi a una putrella con mezzi diversi da quelli descritti nel presente opuscolo,
- di sospendere i carichi agli apparecchi servendosi di componenti diversi da quelli descritti nel presente opuscolo,
- di sollevare un carico che non si trovi nell'asse degli apparecchi descritti nel presente opuscolo,
- di installare una pinza su una putrella senza aver

prima controllato con apposito calcolo la resistenza di quest'ultima.

10. ERRORI DI FUNZIONAMENTO

Se la vite di regolazione gira con difficoltà o rimane bloccata, ciò significa che la filettatura ne è stata danneggiata. spedire la pinza a un riparatore ufficiale TRACTEL®.

11. CONTROLLI REGOLAMENTARI

Qualsiasi azienda che affidi una pinza corso ai suoi dipendenti o personale assimilato, è tenuta all'applicazione dei regolamenti del lavoro sulla sicurezza.

INDICE

- Instruções básicas
1. Apresentação e descrição
 2. Esquemas de montagem
 3. Colocação em serviço
 4. Amarração
 5. Modo de funcionamento
 6. Fim de trabalho e armazenamento
 7. Dispositivos de segurança
 8. Manutenção dos aparelhos
 9. Contra indicações de uso
 10. Anomalias de funcionamento
 11. Revisões regulamentares

o Grupo TRACTEL® reserva o direito de modificar as especificações descritas neste manual tendo em vista o melhoramento do equipamento.

As empresas do Grupo TRACTEL® e seus agentes ou distribuidores fornecerão, a pedido, documentação descritiva de toda a gama de produtos TRACTEL® : aparelhos de elevação e tracção, equipamento de acesso permanente e temporário, dispositivos de segurança, indicadores de carga electrónicos, acessórios tais como, roldanas, ganchos, lingas, pontos de amarração, etc...

A rede TRACTEL® está apta a fornecer um pós-venda e um serviço de manutenção regular.

PT

INSTRUÇÕES BÁSICAS

- 1- Antes da sua utilização, para segurança de manejo e eficácia do aparelho, é indispensável conhecer este manual, e proceder de acordo com as suas indicações. Este manual deve estar à disposição do utilizador. A TRACTEL® fornecerá sempre que seja necessário outros manuais.
- 2- O curso permite efectuar operações, nas quais é necessário garantir uma grande segurança pelo que, deverão assegurar-se de que o operador está capacitado para assumir as exigências de segurança que estas operações implicam.
- 3- Nunca utilizar um aparelho cuja aparência seja duvidosa. Fiscalizar frequentemente o estado do aparelho .
- 4- A TRACTEL®, não é responsável pelas consequências que advenham da desmontagem ou qualquer modificação efectuada sem o seu controle, e, principalmente na substituição das peças originais por peças de outra procedência.
- 5- Os modelos dos aparelhos indicados nas ilustrações deste manual, não devem ser utilizados para a elevação de pessoas.
- 6- Aliás, estes mesmos modelos foram concebidos para um emprego manual e não devem ser motorizados.
- 7- Nunca aplicar ao aparelho uma carga ou um esforço superior à carga máxima de utilização.
- 8- Os aparelhos curso não devem ser utilizados em atmosferas explosivas.
- 9- A colocação numa viga metálica de um aparelho curso necessita imperativamente de um cálculo de resistência dos materiais, efectuado por técnico qualificado.

1. APRESENTAÇÃO E DESCRIÇÃO DOS APARELHOS

Fig. 1 : 1. Garras, 2. Parafuso de regulação, 3. Anel de amarração.

A pinça de amarração corso é um acessório de elevação. Foi concebida :

- Para a amarração a um ponto fixo de um diferencial ou de um guincho em posição superior numa viga de perfil em "I" (fig. 2).
- Para a obtenção de um ponto fixo para a amarração de um tirlor numa viga (fig. 3).
- Para a movimentação de vigas de perfil em "I" (fig. 4).

A sua originalidade reside na sua simples concepção permitindo, uma fácil colocação em serviço e uma utilização de grande segurança.

2. ESQUEMAS DE MONTAGEM

As montagens possíveis estão indicadas nas figuras 2, 3 e 4. A pinça é amarrada num ponto fixo sobre a viga.

NOTA : qualquer que seja o esquema de montagem escolhido, a pinça deve ser adaptado à carga que se vai elevar e a viga deve estar calculada em função desta mesma carga, por pessoa qualificada.

3. COLOCAÇÃO EM SERVIÇO

1. Assegure-se que o parafuso de segurança está desapertado para não obstruir ou estragar o parafuso de regulação.
2. Desapertar o parafuso de regulação para abrir a pinça numa dimensão superior à da viga.
3. Colocar a pinça na viga. A pinça deve ser colocada à mão sem esforço na viga.
4. Apertar o parafuso de regulação e de fixação até haver contacto com a viga. Apertar manualmente este parafuso (fig. 1).

4. AMARRAÇÃO

O diferencial ou o guincho deve ser amarrado à pinça ou ao carro monoviga pela anel prevista para este efeito.

ADVERTÊNCIA : A amarração duma carga, de um diferencial ou de um outro objecto, não deve em caso algum, ser efectuada num dos componente do carro monoviga. Esta amarração só deve ser efectuada no anel de amarração.

5. MANOBRA

As pinças de amarração corso foram previstas para uma utilização estática. Nunca tentar deslocá-las em carga. A modificação da sua posição deve ser efectuada por pessoal qualificado.

6. FIM DE TRABALHO E ARMAZENAMENTO

Antes de efectuar uma operação de fim de trabalho, quer dizer, efectuar a desmontagem do aparelho corso da viga à qual está suspenso, é necessário eliminar toda a carga. Para tal, retirar o diferencial, o gancho ou a linga que está suspenso.

Desbloquear e desaparafusar ligeiramente o parafuso de segurança situado no lado da pinça. Desapertar o parafuso de regulação até que a abertura da pinça permita retirá-la da viga.

7. DISPOSITIVOS DE SEGURANÇA

Todas as pinças corso estão equipadas com um parafuso de segurança que permite a frenagem do parafuso de regulação. A finalidade deste parafuso de segurança é impedir o desaperto do parafuso de regulação. A sua eficácia deve ser regularmente verificada.

8. MANUTENÇÃO DOS APARELHOS

A manutenção das pinças e dos carros monoviga corso consiste em limpá-los, oleá-los, mantendo-os sempre aptos para o trabalho. Os rolamentos de esferas colocados nas rodas dos carros monoviga estão lubrificados "Por toda a vida" e não necessitam de manutenção especial.

9. CONTRA INDICAÇÕES DE EMPREGO

A utilização das pinças e dos carros monoviga de translação corso, de acordo com o presente manual, dão toda a garantia de segurança. Parece-nos entretanto útil, que o operador esteja sensibilizado para as manipulações sujeitas a erros, que passamos a indicar :

É PROIBIDO :

- Utilizar os aparelhos descritos neste manual, na elevação de pessoas,
- Motorizá-los,
- Utilizá-los para além da sua capacidade máxima de utilização,
- Utilizá-los para outras operações que não sejam aquelas para que foi concebido,
- Travar o livre deslocamento dos carros monoviga por outros meios que não os previstos no dispositivo,
- De suspender cargas na corrente de manobra,
- De desmontar os dispositivos de segurança e de utilizar os aparelhos sem estes mesmos dispositivos,
- De fixar os aparelhos a uma viga por outro meio que não seja o descrito neste manual,

- De suspender as cargas aos aparelhos noutras partes que não sejam aquelas descritas neste manual,
- De elevar uma carga que não esteja vertical ao aparelho descrito no presente manual.

10. ANOMALIAS DE FUNCIONAMENTO

Se o parafuso de regulação roda com dificuldade ou fica bloqueado, isto indica que o parafuso de segurança não está desbloqueado ou que a rosca foi precedentemente destruída por este parafuso ou por outro meio. Levar a pinça para reparação à Lusotractel®, Lda.

11. VERIFICAÇÕES REGULAMENTARES

Todas as empresas que tralhem com aparelhos corso devem aplicar as normas de segurança vigentes

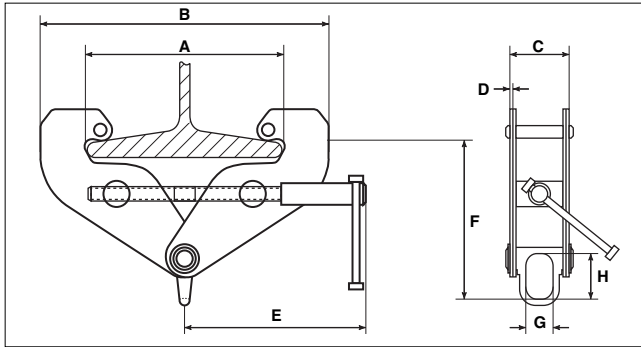

Models / Modelos / Modelli / Modelo	W.L.L. / C.M.U. / C.M.U. / C.M.U.	Dimensions / Dimensiones / Dimensioni / Dimensões										 mm	Weight / Peso / Peso / Peso Kg
		mm											
	t	A maxi	B mini	B maxi	C	D	E	F mini	F maxi	G	H		
LT - 1B	1	270	180	380	76	4	210	120	175	30	45	75 - 235	4,8
LT - 2B	2	270	182	380	84	6	210	130	180	30	40	75 - 240	5,6
LT - 3B	3	360	235	490	115	8	275	175	250	45	60	95 - 335	11
LT - 5B	5	354	253	490	138	10	245	140	220	45	60	95 - 330	12,3
LT - 10B	10	320	255	480	160	12	275	250	300	60	90	90 - 350	21

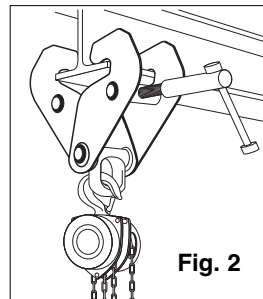
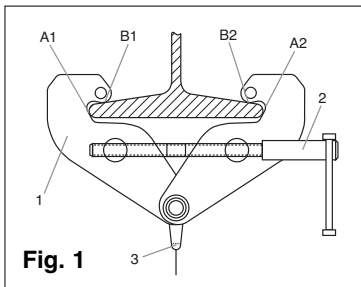



FR	DECLARATION DE CONFORMITE	SE	FÖRSÄKRAN OM ÖVERENSSTÄMMELSE
GB	DECLARATION OF CONFORMITY	GR	ΔΗΛΩΣΗ ΣΥΜΜΟΡΦΩΣΗΣ
ES	DECLARACIÓN DE CONFORMIDAD	PL	DEKLARACJA ZGODNOŚCI
IT	DICHIARAZIONE DI CONFORMITÀ	RU	СЕРТИФИКАТ СООТВЕТСТВИЯ
DE	KONFORMITÄTSESKLÄRUNG	HU	MEGFELELŐSÉGI NYILATKOZAT
NL	CONFORMITEITSVERKLARING	CZ	PROHLÁ-ENÍ O SHODĚ
PT	DECLARAÇÃO DE CONFORMIDADE	BG	ДЕКЛАРАЦИЯ ЗА СЪОТВЕТСТВИЕ
DK	OVERENSSTEMMELSESERKLÆRING	RO	DECLARATIE DE CONFORMITATE
FI	VASTAAVUUSVAKUUTUS	SK	VYHLÁSENIE O ZHODE
NO	SAMSVARSERKLÆRING	SI	IZJAVA O USTREZNOSTI



TRACTEL S.A.S.
RD 619, Saint-Hilaire-sous-Romilly,
F-10102 ROMILLY-SUR-SEINE
T : 33 3 25 21 07 00 - Fax : 33 3 25 21 07 11



représentée par / represented by / representado por / rappresentato da / vertreten durch / vertegenwoordigd door / representada por / repræsenteret af / edustajana / representert ved / företräds av / εκπροσωπούμενη από / reprezentowany przez / в лице / képviselő / zastoupená / представитель / reprezentat de catre / zastúpená / ki ga predstavlja

M. Denis PRADON

Président Directeur Général / Chairman & Managing Director / Presidente Director General / Presidente Direttore Generale / Generaldirektor-Präsident des Verwaltungsrates / President-Directeur / Presidente / Administrerende direktør / Toimitusjohtaja / President og Generaldirektør / Vd och styrelseordförande / Πρόεδρος Γενικός Διευθυντής / Prezes / Президент и Генеральный Директор / Elnök-vezérigazgató / Generální ředitel / Генерален директор / Presedinte Director General / Generálny riaditeľ / Predsednik generalni direktor

30/09/2009



F R	CERTIFIE QUE : L'équipement désigné ci-contre est conforme aux règles techniques de sécurité qui lui sont applicables à la date de mise sur le marché de l'UNION EUROPÉENNE par le fabricant. DISPOSITIONS APPLIQUÉES : Voir ci-dessous	S E	INTYGAR ATT : utrustningen som avses på motstående sida överensstämmer med de tekniska säkerhetsregler som är tillämpliga när produkten släpps på Europeiska unionens marknad. GÄLLANDE BESTÄMMELSER : Se ovan
G B	CERTIFIES THAT : The equipment designated opposite is compliant with the technical safety rules applicable on the initial date of marketing in the EUROPEAN UNION by the manufacturer. MEASURES APPLIED : See below	G R	ΒΕΒΑΙΩΝΕΙ ΤΙ : ε π λ ι ο ς π υ αναφ ρεται ο π λ α ε ναι σ φ ω ν ς π ρ ς τ υ ς τε ν ι κ ς καν ν ε ς ασφαλε α ς π υ ι σ υ ν κατ την η ε ρ η ν α δι θε σ ς τ υ σ τη η α ρ ρ της ΕΥΡΩΠΑΪΚΗΣ ΕΝΩΣΗΣ απ τ ν κατασκευαστ . Ι Σ Υ ΥΣΕΣ ΙΑΤΑ ΕΙΣ : Βλ πε παρακ τω
E S	CERTIFICA QUE : El equipo designado al lado es conforme con las reglas técnicas de seguridad que le son aplicables en la fecha de comercialización de la UNIÓN EUROPEA por el fabricante. DISPOSICIONES APLICADAS : Ver abajo	P L	ZASWADCZA, ŻE : Sprzęt określony na odwołanie odpowiada technicznym reguł om bezpieczeństwa stosującym się do niego w dniu wprowadzenia przez producenta na rynek UNII EUROPEJSKIEJ. STOSOWANE PRZEPISY : Patrz niżej
I T	CERTIFICA CHE : L'equipaggiamento designato a fianco è conforme alle regole tecniche di sicurezza ad esso applicabili alla data di messa, dal costruttore, sul mercato dell'UNIONE EUROPEA. DISPOSIZIONI APPLICABILI : Vedi soprastante	R U	УДОСТОВЕРЯЕТ СЛЕДУЮЩЕЕ : Названное оборудование соответствует применимым к нему техническим правилам безопасности, действующим на момент его выпуска производителем на рынок ЕВРОПЕЙСКОГО СОЮЗА. ПРИМЕНИМЫЕ ПОЛОЖЕНИЯ : См. ниже
D E	ERKLÄRT, DASS : Die gegenüber bezeichnete Ausrüstung den technischen Sicherheitsbestimmungen entspricht, die zum Zeitpunkt des Inverkehrbringens in der EUROPÄISCHEN UNION durch den Hersteller für die Ausrüstung gelten. ANGEWENDETE VORSCHRIFTEN : Siehe unten	H U	TANÚSÍTJA, HOGY : a szemközt megnevezett felszerelés megfelel a gyártó által az EURÓPAI UNIÓBAN belüli forgalmazás megkezdésének idő pontjában érvényben lévő vonatkozó műszaki biztonsági szabályoknak. ALKALMAZOTT RENDELKEZÉSEK : Lásd alább
N L	VERKLAART DAT : De in hieronder beschreven uitrusting conform de technische veiligheidsvoorschriften is die van toepassing zijn op de datum van de marktintroductie in de EUROPESE UNIE door de fabrikant. TOEGEPASTE SCHIKKINGEN : Zie hieronder	C Z	POTVRZUJE, ŽE : Niž uvedené zařizení je v souladu s technickými pravidly bezpečnosti platnými ke dni jeho uvedení výrobcem na trh EVROPSKÉ UNIE. PLATNÁ USTANOVENÍ : VViz niž
P T	CERTIFICA QUE : O equipamento designado ao lado satisfaz as regras técnicas de segurança aplicáveis na data da introdução no mercado da UNIÃO EUROPEIA pelo fabricante. DISPOSIÇÕES APLICADAS : Ver abaixo	B G	УДОСОТВЕРЯВА, ЧЕ : Описаното насрещна съоръжение съответства на приложимите за него технически правила за безопасност към датата на пускането му на пазара на ЕВРОПЕЙСКИЯ СЪЮЗ от производителя. ПРИЛОЖИМИ РАЗПОРЕДБИ : Виж по-долу
D K	ERKLÆRER AT : Udstyret betegnet på modstående side er i overensstemmelse med de gældende tekniske sikkerhedsforskrifter på det dato, hvor fabrikanten har markedsført det i den EUROPÆISKE UNION. GÆLDENDE BESTEMMELSER : Se nedenfor	R O	CERTIFICĂ FAPTUL CĂ : Echipmentul menționat alături este conform normelor tehnice de securitate aplicabile la data lansării pe piața UNIUNII EUROPENE de către producător. DISPOZIȚII APLICATE : A se vedea mai jos
F I	VAKUUTTAA, ETTÄ : laite, johon tässä asiakirjassa viitataan täyttää tekniset turvamaääräykset sinä päivänä, jona valmistaja tuo tuotteen myyntiin Euroopan unionin markkinoille. SOVELLETTAVAT MÄÄRÄYKSET : Katso alta	S K	POTVRDZUJE, ŽE : Niž ie uvedené zariadenie je v súlade s technickými pravidlami bezpečnosti platnými ku dň u jeho uvedenia výrobcem na trh EVROPSKEJ UNIE. PLATNÉ USTANOVENIA : Pozrite niž ie
N O	SERTIFISERER AT : Det udstyret som omtales på motsatt side er i overensstemmelse med de tekniske sikkerhetsregler som gjelder på det tidspunktet som fabrikanten setter utstyret i drift på markedet i DEN EUROPEISKE UNION. GJELDENDE NORMER : Se under	S I	POTRJUJE, DA : je opisana oprema skladna s tehničnimi pravili na področju varnosti, ki veljajo zanjo z dnem, ko jo proizvajalec poš lje na tržiš če EVROPSKE UNIJE. VELJAVNA DOLOČILA : glej spodaj

→ 2009 : 98/37/CE 2006/95/CE 2004/108/CE 2000/14/CE
2010 → : 2006/42/CE

DÉSIGNATION / DESIGNATION / DESIGNACIÓN / DESIGNAZIONE / BEZEICHNUNG / BESCHRIJVING / DESIGNAÇÃO / BETEGNELSE / NIMI-TYS / BENEVNELSE / BETECKNING / ΟΝΟΜΑΣΙΑ / NAZWA / НАИМЕНОВАНИЕ / MEGNEVEZÉS / NÁZEV / НАИМЕНОВАНИЕ / DENUMIRE / NÁZOV / OPIS

Pinces d'accrochage sur profilés / Fastening clamp for mounting on structural sections / Pinza de enganche en perfiles / Pinza d'aggancio su profilati / Trägerklemme / Tang voor het ophangen op profielen / Pinça de amarração em perfilados / Klemme til ophængning på profiljern / Profiilipalkkien tarttumispihdit / Festeeklype på profiljern / Upphångningsklämna för profil / Αρτάγες ὀ καριῶν Η / Uchwyt do mocowania na profilach / Боковой захват / Profil megfogó / Kleš tě k uchopení na profilech / Скоба за окачване върху профилни елементи / Dispozitiv de prindere pe profiluri / Klieš te na uchopenie na profiloach / Vrvna sponka na profiliranih elementih.

APPLICATION / APPLICATION / APLICACIÓN / APPLICAZIONE / ANWENDUNG / TOE-PASSING / APLICAÇÃO / ANVENDELSE / ΚΑΥΤΤΟ / BRUKSOMRÅDE / ANVÄNDNING / ΕΦΑΡΜΟΓΗ / ZASTOSOWANIE / ПРИМЕНЕНИЕ / ALKALMAZÁSI TERÜLET / APLIKACE / ПРИЛОЖЕНИЕ / DOMENIU DE APLICARE / APLIKÁCIA / UPORABA / Accessorios de levage / Hoisting accessories / Accesorios de elevación / Accessori di sollevamento / Lastaufnahmemittel / Hijsaccessoires / Acessórios de elevação / Tilbehør til ophejsning / Nostolisálaitteet / Løftetilbehør / Lyfttillbehör / **Εξαρτήματα ανύψωσης** / Akcesoria do podnoszenia / Аксессуары, используемые для подъема / Emelést segítő tartozékok / Zdvíhacie zariadenie / Принадлежности за повдигане / Accesorii de ridicat / Zdvíhacie zariadenie / Dodatki za dviganje

MARQUE / MAKE / MARCA / MARCA / MARKE / MERK / MARCA / MÆRKE / MERKKI / MERKE / MÄRKE / ΕΜΠΟΡΙΚΟ ΣΗΜΑ/MARKA / ΦΙΡΜΑ / MÁRKA / ZNAČKA / МАРКА / MARCA / ZNAČKA / ЗНАМКА

CORSO

TYPE / ΤΥΠΕ / TIPO / TIPO / TYP / TYPE / TIPO / TYPE / ΤΥΠΠΙ / TYPE / ΤΥΡ / ΤΥΠΟΣ / ΤΥΡ / ΤΙΠ / ΤÍΠUS / ΤΥΡ / ΤΙΠ / ΤΙΡ / ΤΥΡ / ΤΙΡ

1 t

2 t

3 t

5 t

10 t

N° DE SÉRIE / SERIAL NO / N° DE SÉRIE / Nr. DI SERIE / SERIEN-NR / SERIENUMMER / N° DE SÉRIE / SERIENUMMER / SARJANUMERO / SERIENUMMER / SERIENR / ΣΕΙΡΙΑΚΟΣ ΑΡΙΘΜΟΣ / Nr SERII / N° СЕРИИ / SZÉRIASZÁM / VÝROBNÍ ČÍSLO / СЕРИЕН N° / NR. DE SERIE / VÝROBNÉ ČÍSLO / SERIJSKA ·T.

FR TRACTEL S.A.S.

RD 619 Saint-Hilaire-sous-Romilly, B.P. 38
F-10102 ROMILLY-SUR-SEINE
T : 33 3 25 21 07 00 – Fax : 33 3 25 21 07 11

LU SECALT S.A.

3, Rue du Fort Dumoulin – B.P. 1113
L-1011 LUXEMBOURG
T : 352 43 42 42 1 – Fax : 352 43 42 42 200

DE GREIFZUG GmbH

Scheidtbachstrasse 19-21
D-51434 BERGISCH-GLADBACH
T : 49 2202 10 04 0 – Fax : 49 2202 10 04 70

GB TRACTEL UK LTD

Old Lane, Halfway
SHEFFIELD S20 3GA
T : 44 114 248 22 66 – Fax : 44 114 247 33 50

ES TRACTEL IBÉRICA S.A.

Carretera del medio 265
E-08907 L'HOSPITALET (Barcelona)
T : 34 93 335 11 00 – Fax : 34 93 336 39 16

IT TRACTEL ITALIANA S.p.A.

Viale Europa 50
I-20093 Cologno Monzese (MI)
T : 39 02 254 47 86 – Fax : 39 02 254 71 39

NL DK TRACTEL BENELUX B.V.

BE LU Paardeweide 38
NL-4824 EH BREDA
T : 31 76 54 35 135 – Fax : 31 76 54 35 136

PT LUSOTRACTEL LDA

Alto Do Outeiro Armazém 1 Trajouce
P-2785-086 S. DOMINGOS DE RANA
T : 351 214 459 800 – Fax : 351 214 459.809

PL TRACTEL POLSKA

Al. Jerozolimskie 56c
PL-00-803 Warszawa
T : 48 22 25 39 114 - Fax : 48 22 64 44 252

CA TRACTEL LTD

1615 Warden Avenue Scarborough
Ontario M1R 2TR
T : 1 416 298 88 22 – Fax : 1 416 298 10 53

CN TRACTEL CHINA LTD

A09, 399 Cai Lun Lu, Zhangjiang HI-TECH Park
Shanghai 201203 – CHINA
T: +86 (0) 21 6322 5570 - Fax: +86 (0) 21 5353 0982

SG TRACTEL SINGAPORE Pte

50 Woodlands Industrial Parc E7
Singapore 75 78 24
T : 65 675 73113 – Fax : 65 675 73003

AE TRACTEL MIDDLE EAST

P.O. Box 25768
DUBAI
T : 971 4 34 30 703 – Fax : 971 4 34 30 712

US TRACTEL Inc

51 Morgan Drive.
Norwood, MA 02062
T : 1 781 401 3288 – Fax : 1 781 828 3642

RU TRACTEL RUSSIA O.O.O.

Ul. Yubileynaya, 10, kv.6
Pos. Medvezhi Ozyora
Shtchyolkovsky rayon
Moskovskaya oblast
141143 Russia
T : 7 915 00 222 45 – Fax : 7 495 589 3932