

FAR TOOLS®

- FR** Ponceuse orbitale pour plaques de plâtre (Notice originale)
- EN** Orbital sander for plasterboard (Original manual translation)
- DE** Schwingschleifer für Gipskarton (Übersetzung aus dem Original-Anleitung)
- ES** Lijadora orbital para cartón yeso (Traducción del manual de instrucciones original)
- IT** Levigatrice orbitale per cartongesso (Traduzione dell'avvertenza originale)
- PT** Lixadeira orbital para gesso cartonado (Tradução do livro de instruções original)
- NL** Orbitaal schuurmachine voor gipsplaten (Vertaling van de originele instructies)
- EL** ΤΡΙΒΕΙΟ ΓΙΑ ΓΥΦΟΣΑΝΙΔΕΣ (Μετάφραση από τις πρωτότυπες οδηγίες)
- PL** Orbital Sander dla płyt gipsowo-kartonowych (Tłumaczenie z oryginalnej instrukcji)
- FI** Orbital Sander Kipsilevy (Käännös alkuperäisestä ohjeet)
- SV** Normal slipmaskin för gipsskivor (Översättning från originalinstruktioner)
- BU** Орбитален шлайф за гипскартон (Превод на оригиналната инструкция)
- DA** Rystepudser for gipsplader (Oversættelse fra oprindelige brugsanvisning)
- RO** Slefuit orbitală pentru gips-carton (Traducere din instrucțiunile originale)
- RU** Орбитальный шлифовальный станок для гипсокартона (Перевод с оригинальной инструкции)
- TU** Orbital zımpara Alçıpan için (Orijinal talimatlar çeviri)
- CS** Excentrická bruska na sádrokarton (Překlad z originálního návodu)
- SK** Vibračná brúska na sadrokartón (Překlad z originálneho návodu)
- HE** תווירוקם תוארוהמ סוגרת) סבג לע תילולסמ רדנס
- AR** (تيلولسالم تاميلعلسل نم قمجرتل) يصجل ال يردالم رذناس
- HU** A gipszkarton Excenter csiszoló (Fordítás az eredeti utasítások)
- SL** Orbitalni Sander za mavčnih plošč (Prevod iz izvirnih navodil)
- ET** Orbiidi Sander kipsplaadist (Tõlge originaal juhiseid)
- LV** Orbitālās Sander apmetuma (Tulkojumā no instrukcijas oriģinālvalodā)
- LT** Vibracinis šlifjuoklis gipso plokščių (Vertimas iš originalių instrukcijas)
- HR** Orbitalni sander za plasterboarde



DWS 180C

Professional Machine



© FAR GROUP EUROPE

115165-4-1-20200309

www.fartools.com

FIG. A & B

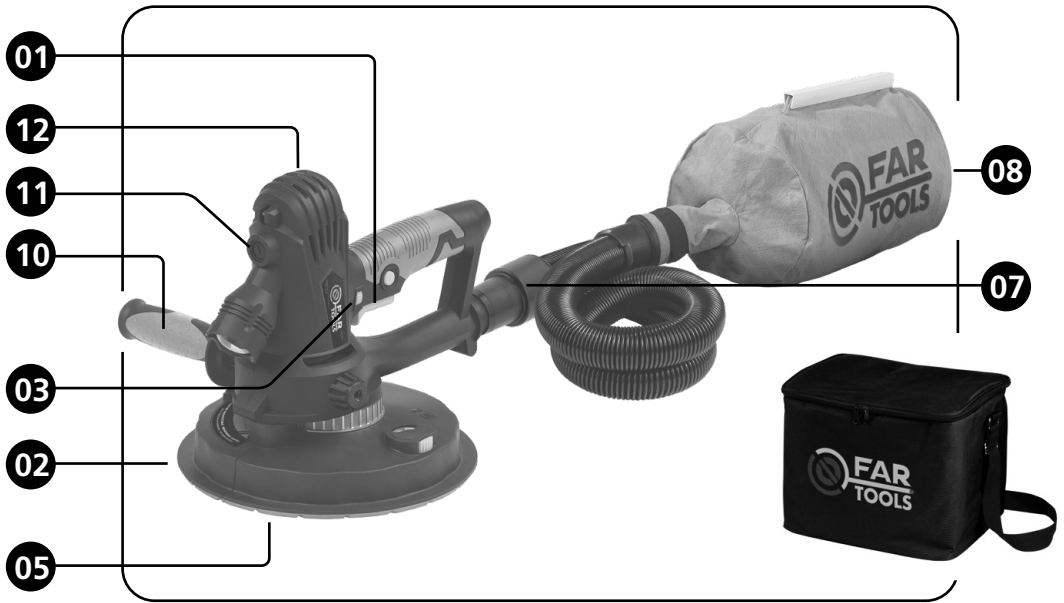

FIG. C

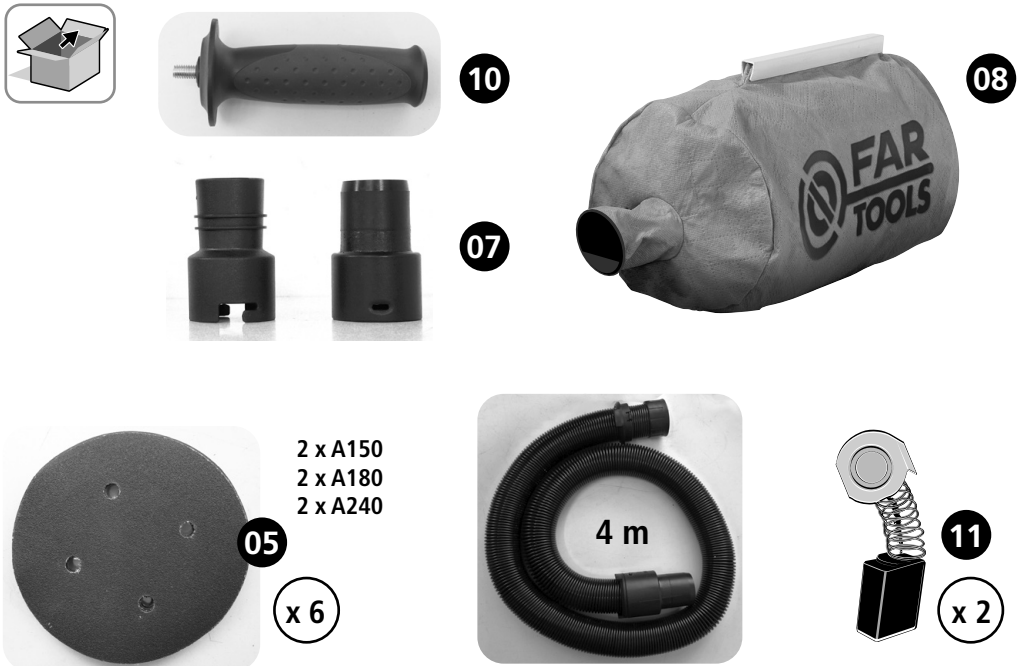

FIG. D

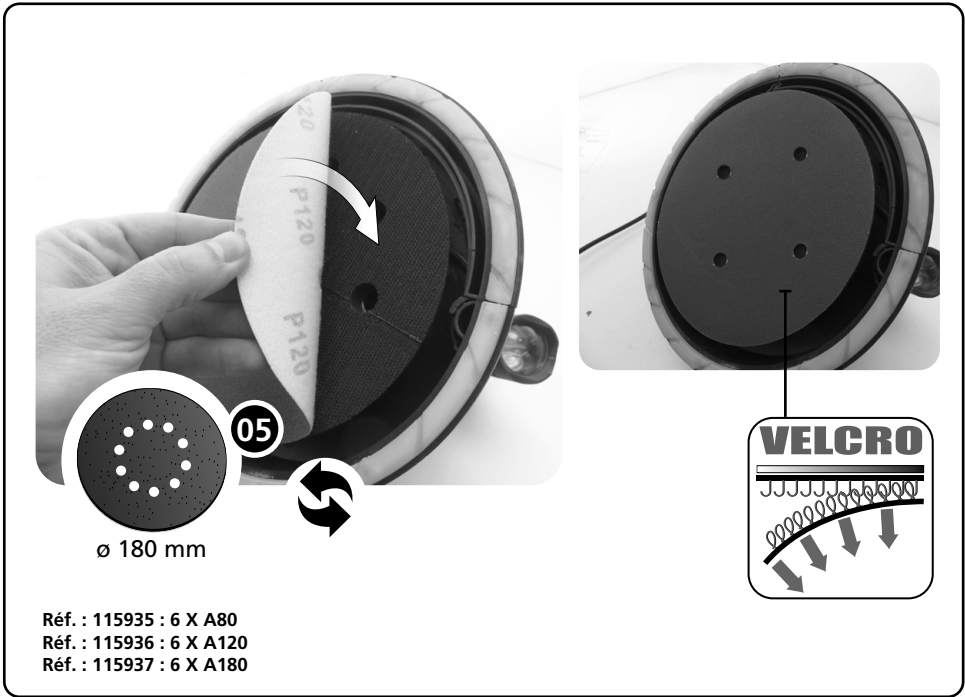
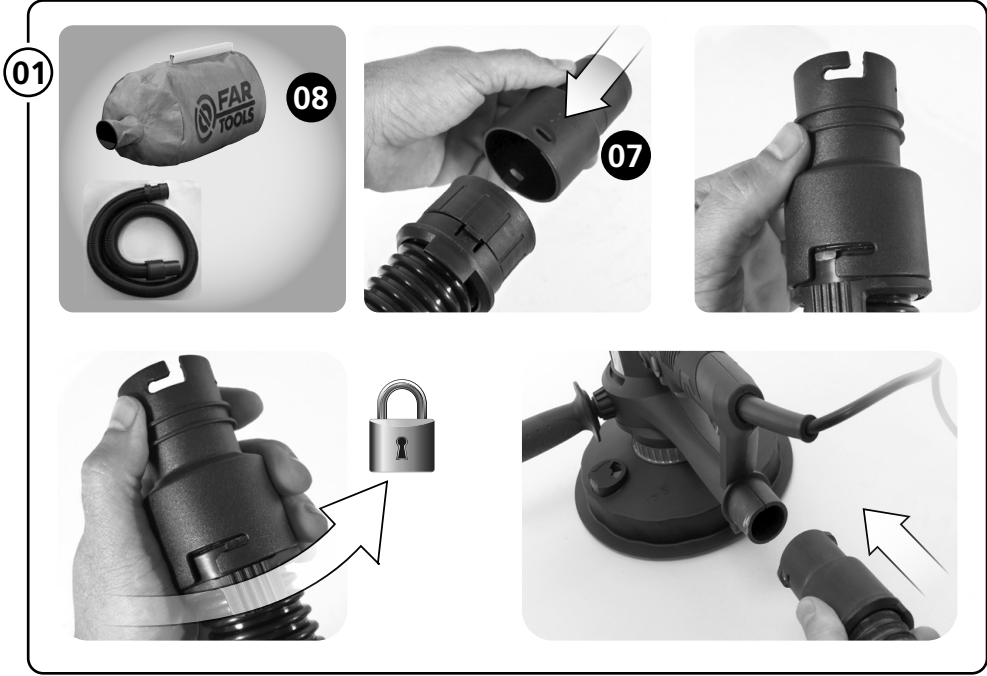

FIG. D

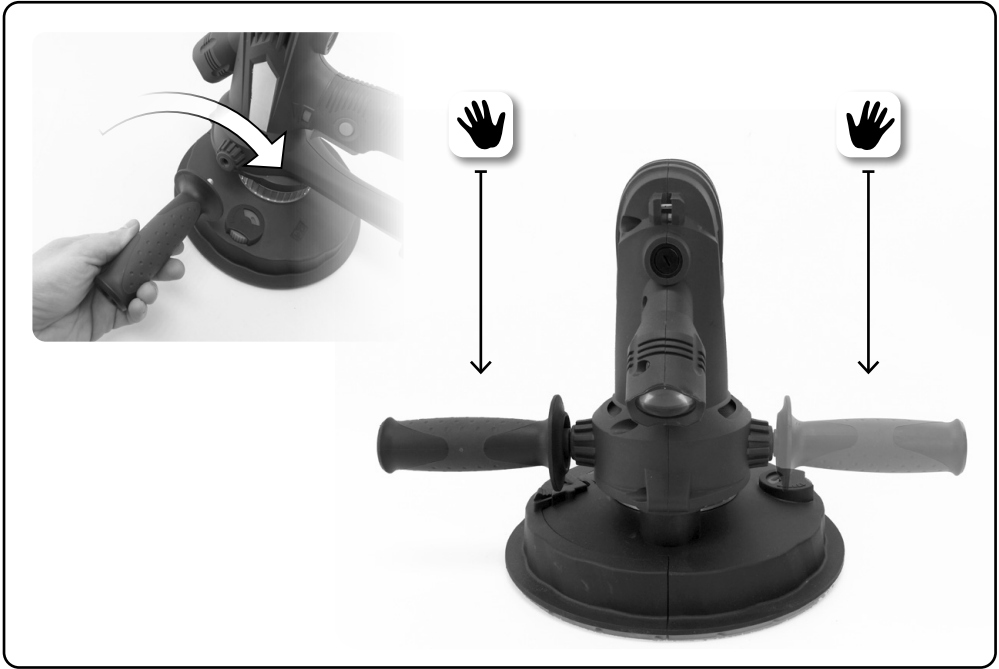
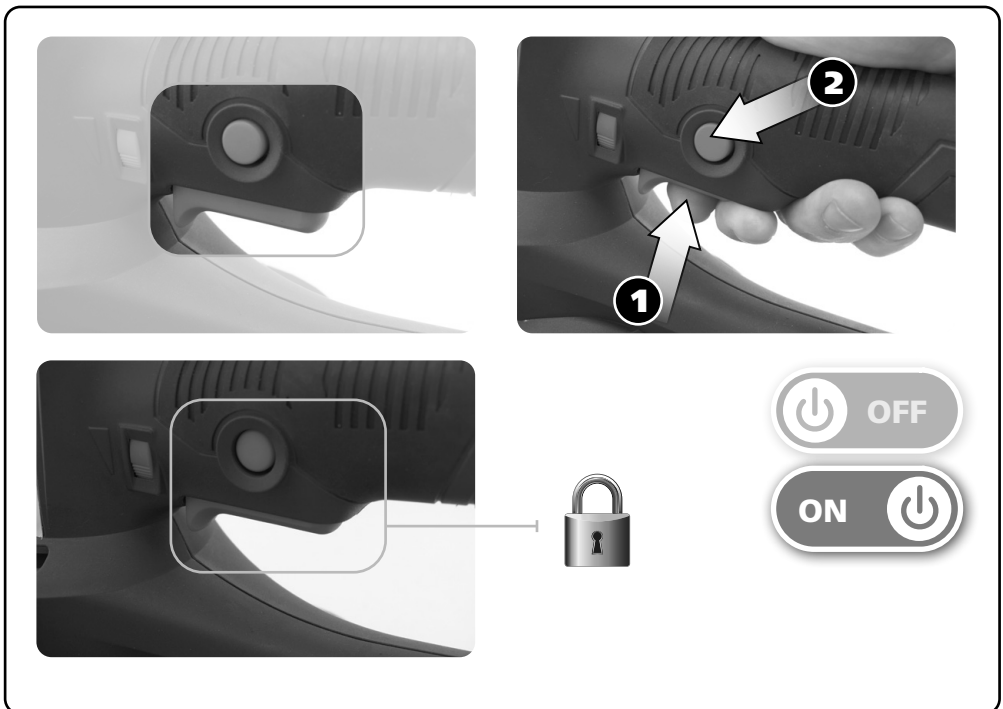

FIG. E



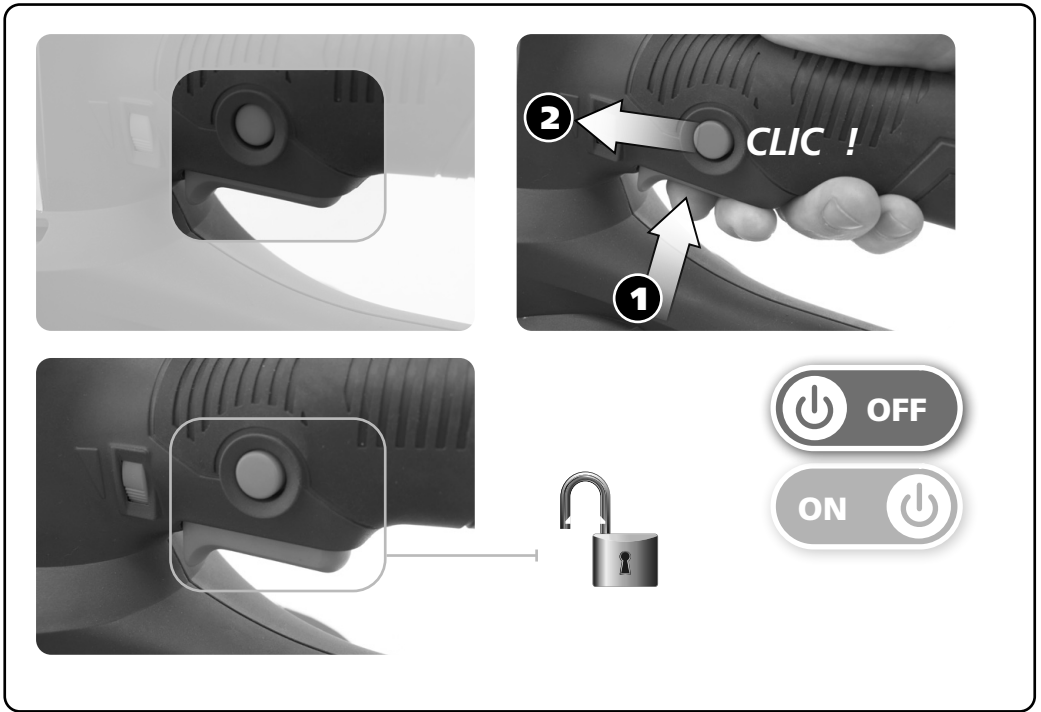

FIG. E



FIG. E

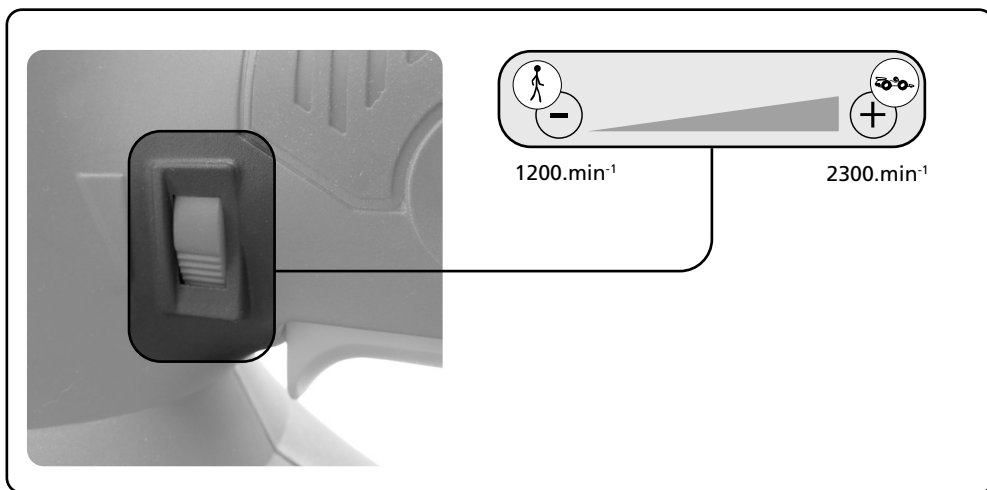
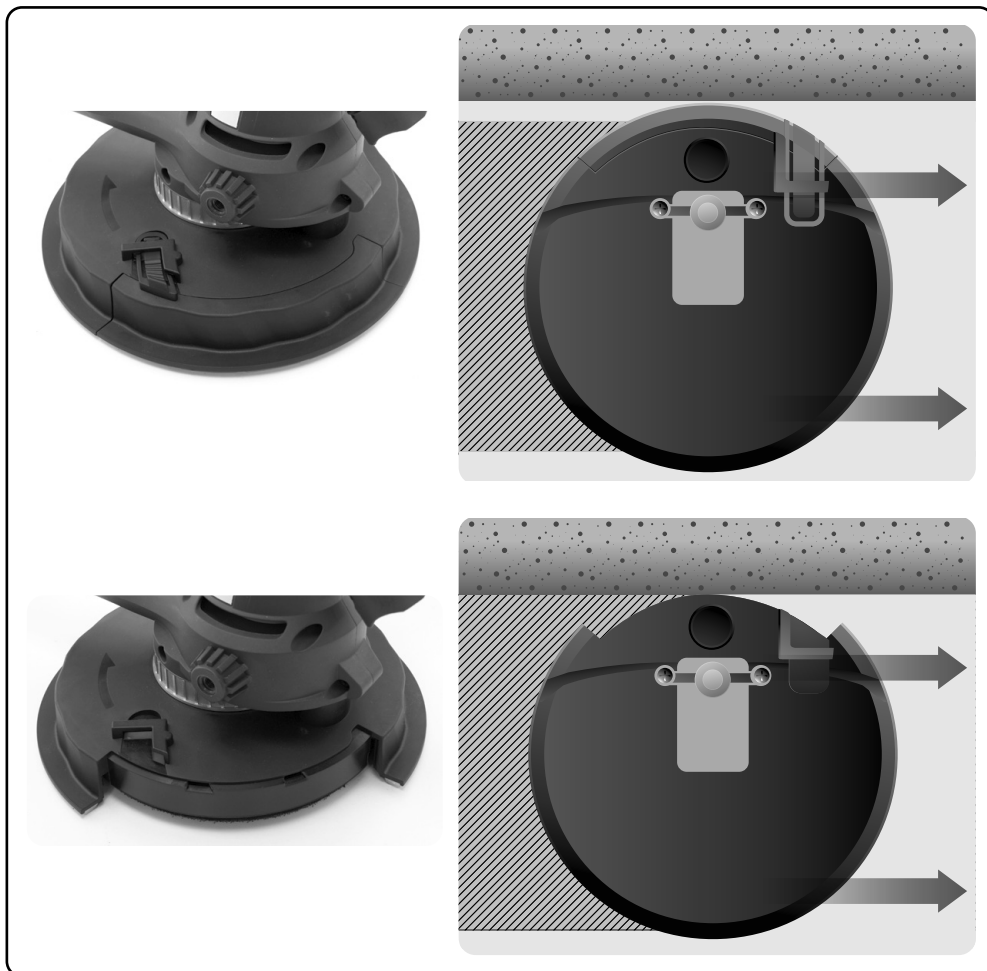

FIG. E

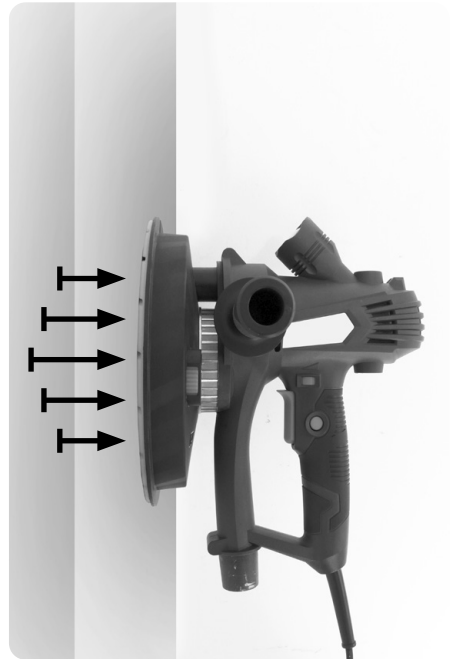
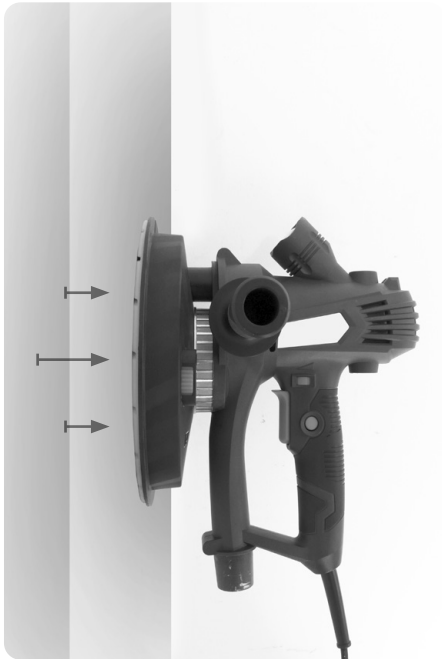
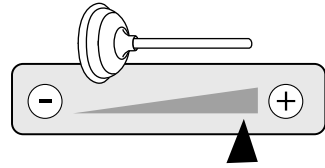
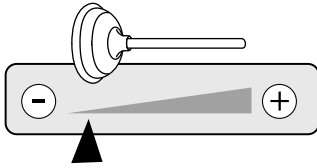
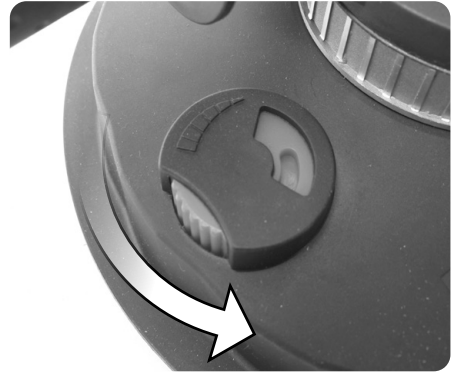

FIG. E

03



Option

Option - Option - Opcional -
Opzione - Opção - Optie - Επιλογή - Opcja -
Valinnainen - Tillval - Додълнително -
Ekstra udstyr - Optiune - Опция -
Seçenek / seçim - Volba - Volba - מוצעוּת
- رايته خا - Opció - Možnost - Valik -
Opција - Izvele



PLASTER 35
Réf. : 101210

NETUP 30P
Réf. : 101211

FIG. G

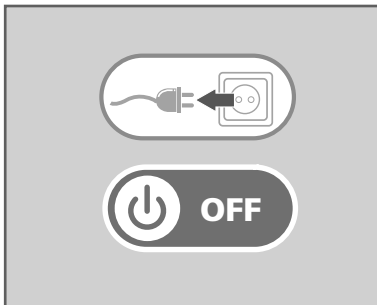

02

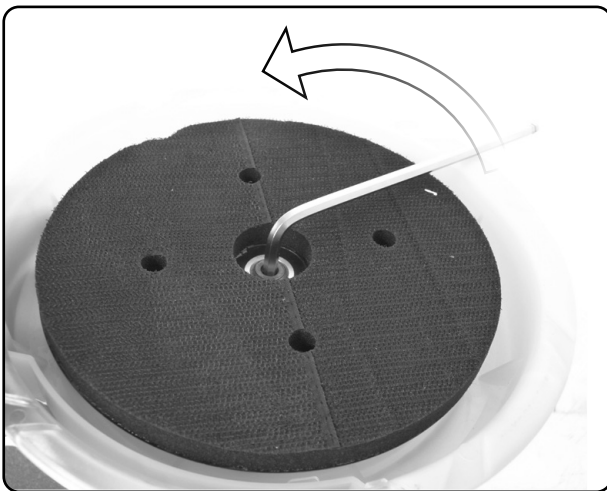
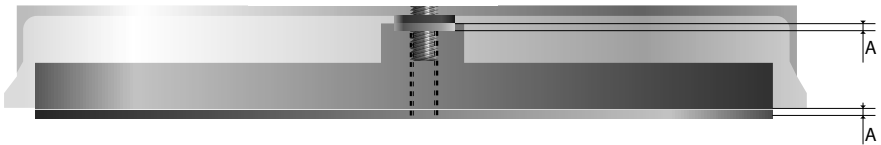
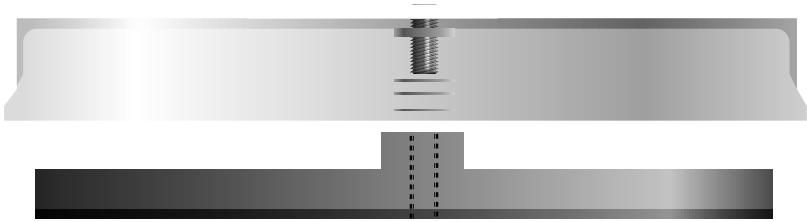
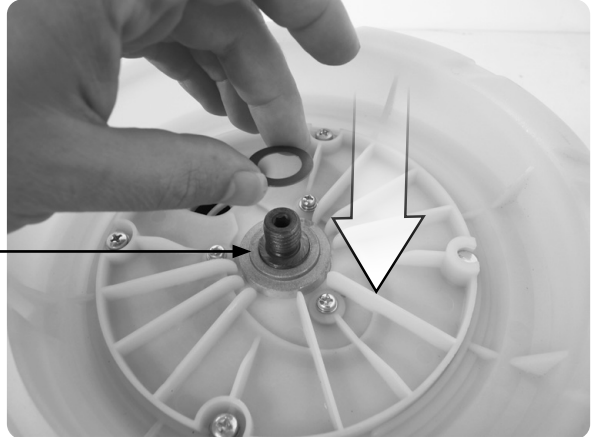
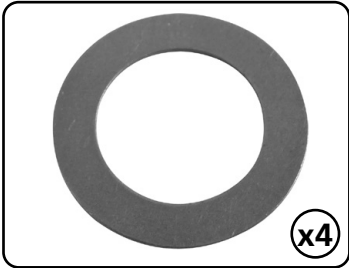

01

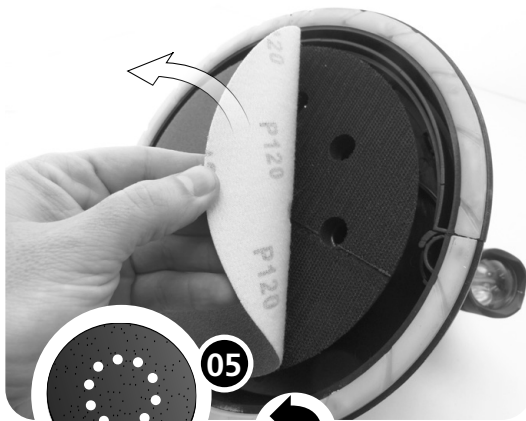

∅ 180 mm

05

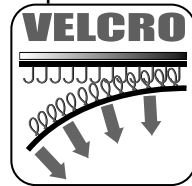

Réf. : 115935 : 6 X A80
 Réf. : 115936 : 6 X A120
 Réf. : 115937 : 6 X A180

02

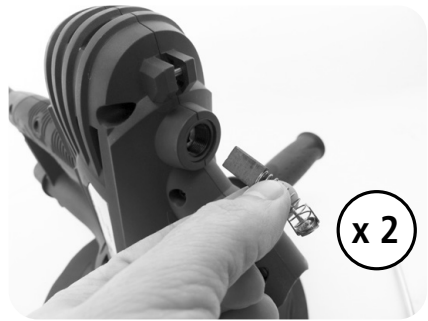
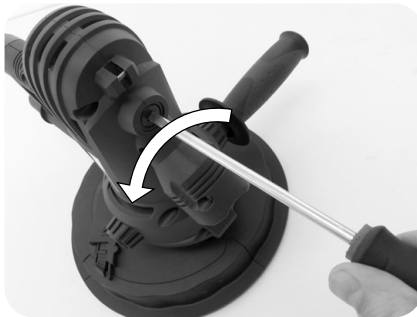

x 2

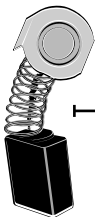

11

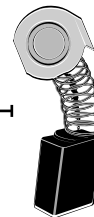
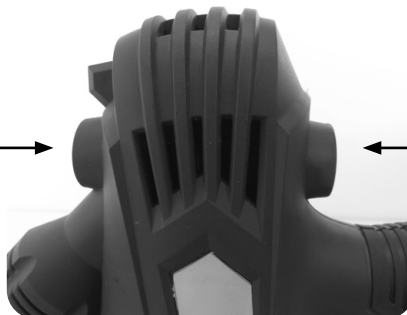

11

Description et repérage des organes de la machine**FIG. A & B**

- 01 Interrupteur
- 02 Plateau de ponçage auto agrippant
- 03 Variateur de vitesse
- 04 -
- 05 Papier abrasif
- 06 -
- 07 Collecteur de poussières
- 08 Sac à poussières
- 09 -
- 10 Poignée de maintien
- 11 Charbons
- 12 Ouïes de ventilation

Contenu du carton**FIG. C****Assemblage de la machine****FIG. D**

- 01 Montage du récupérateur de poussières
- 02 Montage du papier abrasif
(voir remplacement des consommables)
- 03 Montage de la poignée

Fonctionnalité de la machine**FIG. E**

- 01 Mise en marche et arrêt
- 02 Mouvement à adopter
- 03 Raccordement à un aspirateur
- 04 Utilisation du variateur

Réglages de la machine**FIG. F**

- 01 -
- 02 Régler la hauteur du plateau de ponçage
(possibilité d'ajuster avec 1 à 4 cales d'épaisseur)

Remplacement des consommables**FIG. G**

- 01 Changement du papier abrasif
 - 02 Changement des charbons
- Pour le remplacement éventuel des charbons, veuillez contacter votre revendeur.

Entretien, recommandations et conseils

- 01 Maintenir la machine et ses ouïes d'aération propres sans poussières
- 02 Attention le fait de poncer du plâtre peut endommager gravement la machine

Description and location of machine parts**FIG. A & B**

- 01 On /off switch
- 02 Sanding board auto plate holding
- 03 Speed variator switch
- 04 -
- 05 Sandpaper
- 06 -
- 07 Dust collector
- 08 Dust Bag
- 09 -
- 10 Grip handle
- 11 Carbon rods
- 12 Ventilator intake

Contents of box**FIG. C****Assembling the machine****FIG. D**

- 01 Assembly of dust recoverer
- 02 Sandpaper fitting
(see replacement of consumables)
- 03 Fitting the grip

Functions of the machine**FIG. E**

- 01 Start-up of the machine
- 02 Movement to use
- 03 Connection to a vacuum cleaner
- 04 Use of speed variator

Settings of the machine**FIG. F**

- 01 -
- 02 Adjust the height of the sanding plate
(possibility to adjust with 1 to 4 shims)

Replacing consumables**FIG. G**

- 01 Changing sandpaper
 - 02 Changing carbons
- For possible carbon replacement, please contact your dealer.

Cleaning and maintenance and advice

- 01 Keep the machine and ventilation intakes dust-free
- 02 Warning, sanding plaster can seriously damage the machine

Beschreibung und Kennzeichnung der Maschinenteile**FIG. A & B**

- 01 Ein/Ausschalter
- 02 Schleifen von Auto Platte holding
- 03 Schalter/Drehzahlregler
- 04 -
- 05 Schleifpapier
- 06 -
- 07 Staubsammler
- 08 Staubbeutel
- 09 -
- 10 Haltegriff
- 11 kohlen
- 12 Lüftungsschlitze

Inhalt der Verpackung**FIG. C****Zusammenbau der Maschine****FIG. D**

- 01 Staubsammler anbauen
- 02 Schleifpapier einsetzen
(siehe Verschleißmaterial auswechseln)
- 03 Handgriff anbauen

Funktionen der Maschine**FIG. E**

- 01 Einschalten
- 02 Durchzuführende Bewegung
- 03 An Staubsauger anschließen
- 04 Drehzahlregler einstellen

Einstellungen der Maschine**FIG. F**

- 01 -
- 02 Stellen Sie die Höhe der Schleifplatte ein
(Möglichkeit zur Anpassung mit 1 bis 4 Scheiben)

Auswechseln der Verschleißteile**FIG. G**

- 01 Schleifpapier auswechseln
- 02 Schleifkohlen

Für den eventuellen Ersatz der Kohle wenden Sie sich an Ihren Fachverkäufer.

Reinigung und Wartung

- 01 Maschine und deren Lüftungsschlitze staubfrei halten
- 02 Achtung: Beim Schleifen von Gips kann die Maschine ernsthaft beschädigt werden

Descripción y localización de los elementos de la máquina**FIG. A & B**

- 01 Interruptor marcha/parada
- 02 Tenencia de auto placa de lijado
- 03 variador de velocidad
- 04 -
- 05 Papel lijador
- 06 -
- 07 Colector de polvo
- 08 Bolsa para el polvo
- 09 -
- 10 Empuñadura de sujeción
- 11 Carbones
- 12 Orificios de ventilación

Contenido del cartón**FIG. C****Ensamblaje de la máquina****FIG. D**

- 01 Montaje del recuperador de polvo
- 02 Montaje del papel lijador
(véase cambio de consumibles)
- 03 Montaje de la empuñadura

Funcionalidad de la máquina**FIG. E**

- 01 Puesta en marcha
- 02 Movimiento que se tiene que realizar
- 03 Empalme con un aspirador
- 04 Utilización del variador

Ajustes de la máquina**FIG. F**

- 01 -
- 02 Ajustar la altura de la placa de lijado.
(posibilidad de ajustar con 1 a 4 calzas)

Cambio de los consumibles**FIG. G**

- 01 Cambio de papel lijador
- 02 Carbones

Para el cambio eventual de las escobillas, contacte a su revendedor

Limpieza y mantenimiento

- 01 Mantener la máquina y sus orificios de ventilación limpios sin polvo
- 02 Atención, lijar yeso puede provocar una deterioración grave de la máquina

Descrizione e localizzazione degli organi della macchina**FIG. A & B**

- 01 Interruttore
- 02 Levigatura porta clichè automatico
- 03 Variatore di velocità
- 04 -
- 05 Carta abrasiva
- 06 -
- 07 Collettore di polvere
- 08 Sacco per la polvere
- 09 -
- 10 Maniglia di mantenimento
- 11 Carboni
- 12 Fori di ventilazione

Contenuto della scatola**FIG. C****Assemblaggio della macchina****FIG. D**

- 01 Montaggio del collettore di polvere
- 02 Montaggio carta abrasiva
(Vedere la sostituzione dei materiali di consumo)
- 03 Montaggio della maniglia

Funzionalità della macchina**FIG. E**

- 01 Avvio
- 02 Movimento da effettuare
- 03 Raccordo ad un aspiratore
- 04 Utilizzazione del variatore

Regolazioni della macchina**FIG. F**

- 01 -
- 02 Regola l'altezza della piastra di levigatura
(possibilità di regolare con 1 a 4 spessori)

Sostituzione dei pezzi di ricambio**FIG. G**

- 01 Sostituzione della carta abrasiva
- 02 Carboni

Per un'eventuale sostituzione dei carboni contattate il vostro rivenditore.

Manutenzione, raccomandazioni e consigli

- 01 Mantenere la macchina e i suoi fori d'aerazione puliti, senza polvere
- 02 Attenzione il fatto di levigare il gesso può danneggiare gravemente la macchina

Descrição e identificação dos órgãos**FIG. A & B**

- 01 Interruptor
- 02 Exploração de placa lixa auto
- 03 Variador de velocidade
- 04 -
- 05 Papel abrasivo
- 06 -
- 07 Colector de poeira
- 08 Saco de poeira
- 09 -
- 10 Pega de prensão
- 11 Charbons
- 12 Orifícios de ventilação

Conteúdo da caixa**FIG. C****Montagem da máquina****FIG. D**

- 01 Montagem do colector de poeira
- 02 Montagem do papel abrasivo
(ver substituição de consumíveis)
- 03 Montagem da pega

Funcionalidade da máquina**FIG. E**

- 01 Accionamento
- 02 Movimento a adoptar
- 03 Ligação a um aspirador
- 04 Utilização do variador

Ajustes da máquina**FIG. F**

- 01 -
- 02 Ajuste a altura da placa de lixamento
(possibilidade de ajustar com 1 a 4 calços)

Substituição de consumíveis**FIG. G**

- 01 Substituição do papel abrasivo
- 02 Substituição dos escovas

Para a substituição eventual das escovas, entrar em contacto com o seu revendedor

Limpeza e manutenção preventiva

- 01 Manter a máquina e os seus orifícios de aerção limpos e livres de poeira
- 02 Atenção : A lixagem de gesso pode avariar gravemente a máquina

Beschrijving en plaatsbepaling van de onderdelen van de machine**FIG. A & B**

- 01 schakelaar
- 02 Auto plaat bedrijf schuren
- 03 Nter toerenregelaar
- 04 -
- 05 Schuurpapier
- 06 -
- 07 Stofcollector
- 08 Stofzak
- 09 -
- 10 Handgreep
- 11 Koolborstels
- 12 Ventilatieopeningen

Inhoud van het karton**FIG. C****Assemblage van de machine****FIG. D**

- 01 Montage van de stofvanger
- 02 Montage van het schuurpapier (zie «verbruiksartikelen vervangen»)
- 03 Montage van de handgreep

Functionaliteit van de machine**FIG. E**

- 01 Aanzetten
- 02 Schuurbeweging
- 03 Aansluiting op een stofzuiger
- 04 Gebruik van de variator

Afstellingen van de machine**FIG. F**

- 01 -
- 02 Pas de hoogte van de schuurplaat aan (mogelijkheid om aan te passen met 1 tot 4 vulplaatjes)

Vervanging van de accessoires**FIG. G**

- 01 Schuurpapier vervangen
 - 02 Koolborstels
- Raadpleeg uw leverancier voor de vervanging van de koolborstel.

Onderhoud, aanbevelingen en raadgevingen

- 01 De machine en haar verluchttingsopeningen schoon en stofvrij houden
- 02 Opgelet : pleisterwerk schuren kan de machine ernstig beschadigen

Περιγραφή και εντοπισμός των οργάνων της μηχανής**FIG. A & B**

- 01 Διακόπτης εκκίνησης/διακοπής (on/off)
- 02 Auto εκμετάλλευση πλάκα να στρώσει με άμμο
- 03 Διακόπτης ρύθμισης της ταχύτητας
- 04 -
- 05 Λειαντικό χαρτί
- 06 -
- 07 Συλλέκτης σκόνης
- 08 Σάκος-δοχείο σκόνης
- 09 -
- 10 Χειρολαβή στηρίγματος
- 11 Καρβουνάκια
- 12 Ανοίγματα εξαερισμού

Περιεχόμενου του χάρτινου κουτιού**FIG. C****Συναρμολόγηση της μηχανής****FIG. D**

- 01 Συναρμολόγηση εναλλάκτη σκόνης
- 02 Συναρμολόγηση λειαντικού χαρτιού (βλέπε αντικατάσταση αναλωσίμων)
- 03 Συναρμολόγηση χειρολαβής

Λειτουργικότητα της μηχανής**FIG. E**

- 01 Θέση σε λειτουργία
- 02 Κίνηση που πρέπει να ακολουθήσετε
- 03 Σύνδεση με αναρροφητήρα
- 04 Χρησιμοποίηση ρεοστάτη

Ρυθμίσεις της μηχανής**FIG. F**

- 01 -
- 02 Ρυθμίστε το ύψος της πλάκας λείανσης (δυνατότητα ρύθμισης με 1 έως 4 δοκάκια)

Αντικατάσταση των αναλωσίμων**FIG. G**

- 01 Αλλαγή λειαντικού χαρτιού
 - 02 Замена углеродных щеток
- Για τυχόν αντικατάσταση του κάρβουνου, παρακαλείσθε να επικοινωνήσετε με τον μεταπωλητή σας.

Καθαρισμός και συντήρηση

- 01 Διατηρείστε την μηχανή και τα ανοίγματα εξαερισμού της καθαρά και χωρίς σκόνη
- 02 Προσοχή: η τριβή του γύψου μπορεί να προκαλέσει σοβαρή βλάβη στην μηχανή

Opis i oznaczenie elementów urządzenia**FIG. A & B**

- 01 Włącznik praca / stop
- 02 Szlifowanie auto płyty gospodarstwa
- 03 Wyłącznik - regulator prędkości
- 04 -
- 05 Papier ścierny
- 06 -
- 07 Kolektor pyłu
- 08 Worek na pył
- 09 -
- 10 Uchwyt
- 11 Szczotki
- 12 Otwory wentylacyjne

Zawartość opakowania**FIG. C****Montaż maszyny****FIG. D**

- 01 Montaż odprowadzenia pyłu
- 02 Montaż papieru ściernego
(patrz wymiana elementów zużywających się)
- 03 Montaż uchwytu

Funkcje maszyny**FIG. E**

- 01 Uruchomienie, regulacja prędkości
- 02 Wykonywany ruch
- 03 Podłączenie do odkurzacza
- 04 Używanie regulatora

Regulacja maszyny**FIG. F**

- 01 -
- 02 Dostosuj wysokość płyty szlifierskiej
(możliwość regulacji za pomocą 1 do 4 podkładek)

Wymiana elementów zużywających się**FIG. G**

- 01 Wymiana papieru ściernego
- 02 Szczotki

W przypadku ewentualnej wymiany szczotek, należy skontaktować się ze sprzedawcą.

Konserwacja, zalecenia i rady

- 01 Dbać o czystość urządzenia i otworów wentylacyjnych
- 02 Uwaga, szlifowanie gipsu może prowadzić do poważnego uszkodzenia urządzenia

Laitteen osien kuvaus ja sijainti**FIG. A & B**

- 01 Käynnistys-/sammutuskaisija
- 02 Hionta auto levy tilalle
- 03 Nopeuden säätö
- 04 -
- 05 Hiomapaperi
- 06 -
- 07 Pölynkerääjä
- 08 Pölypussi
- 09 -
- 10 Kahva
- 11 Hiilet
- 12 Ilmastointiaukot

Laatikon sisältö**FIG. C****Laitteen kokoaminen****FIG. D**

- 01 Pölynkerääjän asennus
- 02 Hiomapaperin asennus
(katso kulutustavaroiden vaihto)
- 03 Kahvan asennus

Pumpun toiminta**FIG. E**

- 01 Käynnistys
- 02 Liikkeen suunta
- 03 Imuriliitos
- 04 Kierrosnopeuden säätö

Laitteen säädöt**FIG. F**

- 01 -
- 02 Säädä hiomalevyn korkeutta
(mahdollisuus säätää 1–4 välilevyllä)

Kuluvien osien vaihto**FIG. G**

- 01 Hiomapaperin vaihto
- 02 Hiilten vaihtaminen

Jos haluat vaihtaa hiilet, ota yhteys jälleenmyyjään

Puhdistus ja kunnossapito

- 01 Pidä laite ja sen ilmanvaihtoaukot vapaana pölystä
- 02 Huomio, kipsilaastin hiominen voi vahingoittaa laitetta vakavasti

Beskrivning och märkning av maskinens delar**FIG. A & B**

- 01 Start-/stoppbrytare
- 02 Slipning auto plattan innehav
- 03 Steglös varvtalsreglering
- 04 -
- 05 Sandpappe
- 06 -
- 07 Dammsamlare
- 08 Damppåse
- 09 -
- 10 Stödhandtag
- 11 Kolstavar
- 12 Ventilationsspringor

Innehåll i kartongen**FIG. C****Montering av maskinen****FIG. D**

- 01 Montering av dammsamlaren
- 02 Montering av sandpapperet
(se byte av förbrukningsvaror)
- 03 Montering av handtaget

Maskinens funktion**FIG. E**

- 01 Start och stopp
- 02 Rekommenderad rörelse
- 03 Inkoppling till dammupsug
- 04 Användning av varvtalsregleringen

Byte av förbrukningsmedel**FIG. F**

- 01 -
- 02 Justera längden på slipplattan
(möjlighet att justera med 1 till 4 shims)

Byte av förbrukningsmedel**FIG. G**

- 01 Byte av sandpapper
 - 02 Byte av kolstavar
- För eventuellt byte av kolstavarna, kontakta återförsäljaren.

Rengöring och underhåll

- 01 Hålla maskinen och ventilationsspringorna rena och dammfria
- 02 OBS! Slipning av gips kan skada maskinen svårt

описание и местоположение на частите на машината**FIG. A & B**

- 01 Прекъсвач за стартиране / спиране
- 02 Шлифоване авто табела стопанство
- 03 Картер за защита, който може да се наглася
- 04 -
- 05 шкурка
- 06 -
- 07 Колектор на праха
- 08 Сак за прах
- 09 -
- 10 Дръжка за поддържане
- 11 Графитни четки на електродвигател
- 12 Отворите за вентилация

съдържание на кутията**FIG. C****сглобяване на машината****FIG. D**

- 01 Монтаж на уреда за отнемане на прах
- 02 Монтаж на абразивната хартия
(вижте подмяна на консумативите)
- 03 Монтаж на дръжката

Функциониране на машината**FIG. E**

- 01 Пускане и спиране
- 02 Движение, което трябва да се възприеме
- 03 Свързване към аспиратор
- 04 Използване на вариатор

реглаж на машината**FIG. F**

- 01 -
- 02 Регулирайте височината на шлифовъчната плоча
(възможност за настройка с 1 до 4 шини)

Подмяна на консумативите**FIG. G**

- 01 Подмяна на абразивната хартия
- 02 Смяна на графитни четки на електродвигател За евентуална подмяна на графитни четки за електродвигателя, моля свържете се с вашия продавач.

Подмяна на консумативите

- 01 Поддръжка на машината и на отворите за вентилация чисти от прах
- 02 Внимание шлифоването с пемза може сериозно да повреди машината

Beskrivelse og nummerering af maskinens organer**FIG. A & B**

- 01 Start / stop kontakt
- 02 Slibning auto plade bedrift
- 03 Hastighedsvælger
- 04 -
- 05 Slibepapir
- 06 -
- 07 Støvsamler
- 08 Støvpose
- 09 -
- 10 Fastholdelseshåndtag
- 11 Kul
- 12 Ventilationsåbninger

Papkassens indhold**FIG. C****Samling af maskinen****FIG. D**

- 01 Montering af støvsamler
- 02 Montering af slibepapir
(se udskiftning af forbrugsartikler)
- 03 Montering af håndtag

Maskinens virkemåde**FIG. E**

- 01 Opstart
- 02 Bevægelse der skal følges
- 03 Tilslutning til en støvsuger
- 04 Brug af variator

Maskinens indstillinger**FIG. F**

- 01 -
- 02 Juster højden på slibepladen
(mulighed for at justere med 1 til 4 shims)

Udskiftning af forbrugsartikler**FIG. G**

- 01 Udskiftning af slibepapir
- 02 Udskiftning af kul

Kontakt din forhandler, hvis kullene skal skiftes ud.

Rengøring og vedligeholdelse

- 01 Hold maskinen og ventilationsåbningerne rene uden støv
- 02 OBS: Det kan beskadige maskinen alvorligt at slibe puds

Descrierea și identificarea organelor de masina**FIG. A & B**

- 01 Întrerupător pornire/oprire
- 02 Exploatație de placa auto de slefuire
- 03 Variator de viteză
- 04 -
- 05 Hârtie abrazivă
- 06 -
- 07 Colector de praf
- 08 Sac de praf
- 09 -
- 10 Mâner de prindere
- 11 Cărbuni
- 12 Guri de ventilație

Continutul cartonului**FIG. C****Asamblarea masinii****FIG. D**

- 01 Montarea recuperatorului de praf
- 02 Montarea hârtiei abrazive
(vezi înlocuirea consumabilelor)
- 03 Montarea mânerului

Functionarea masinii**FIG. E**

- 01 Pornire și oprire
- 02 Mișcarea de urmat
- 03 Racordarea la un aspirator
- 04 Utilizarea variatorului

Reglajele masinii**FIG. F**

- 01 -
- 02 Reglați înălțimea plăcii de șlefuit
(posibilitate de ajustare cu 1 până la 4 șuruburi)

Inlocuirea consumabilelor**FIG. G**

- 01 Schimbarea hârtiei abrazive
- 02 Schimbarea cărbunilor

Pentru eventuala înlocuire a cărbunilor, vă rugăm să luați legătura cu distribuitorul dumneavoastră.

Curatare și întreținere

- 01 Mențineți mașina și aeratoarele sale curate, fără praf
- 02 Atenție, șlefuirea gipsului poate deteriora grav mașina

описание и маркировка элементов машины**FIG. A & B**

- 01 Переключатель вкл.-выкл
- 02 Шлифовальный Холдинг пластины
- 03 Переключатель скоростей
- 04 -
- 05 Наждачная бумага
- 06 -
- 07 Пылесборник
- 08 Пылесборный мешок
- 09 -
- 10 Рукоятка
- 11 Углеродные щетки
- 12 Вентиляционные отверстия

Содержимое коробки**FIG. C****Сборка машины****FIG. D**

- 01 Установка пылесборника
- 02 Крепление наждачной бумаги (см. описание замены расходных материалов)
- 03 Установка ручки

Функциональность машины**FIG. E**

- 01 Запуск и останов
- 02 Правильное движение
- 03 Соединение с аспиратором
- 04 Использование переключателя

регулировка машины**FIG. F**

- 01 -
- 02 Отрегулируйте высоту шлифовальной пластины (возможность регулировки от 1 до 4 прокладок)

Замена расходных материалов**FIG. G**

- 01 Замена наждачной бумаги
 - 02 Замена углеродных щеток
- По вопросу замены угольных щеток просьба обратиться к дилеру

Чистка и техническое обслуживание

- 01 Очищайте станок и его вентиляционные отверстия от загрязнений и пыли
- 02 Внимание! Шлифование гипса может привести к серьезному повреждению станка

Makinenin organlarının tasviri ve bulunması**FIG. A & B**

- 01 Çalıştırma anahtarı / Durdurma
- 02 Otomatik Plaka holding zımpara
- 03 Hız değiştiricisi
- 04 -
- 05 Zımpara kâğıdı
- 06 -
- 07 oz toplayıcı
- 08 Toz torbası
- 09 -
- 10 Tutma sapı
- 11 Kömürler
- 12 Havalandırma delikleri

Kartonun içeriği**FIG. C****Makinenin montajı****FIG. D**

- 01 Toz toplayıcının takılması
- 02 Zımpara kâğıdının takılması (bkz. sarf malzemelerinin değiştirilmesi)
- 03 Sap takma

Makinenin kullanışlılığı**FIG. E**

- 01 Çalıştırma ve durdurma
- 02 Benimsenecek hareket
- 03 Bir elektrikli süpürgeye bağlama
- 04 Varyatör kullanma

Makinenin ayarları**FIG. F**

- 01 -
- 02 Zımpara levhasının yüksekliğini ayarlayın (1 ila 4 şim arasında ayarlama imkanı)

Tüketim malzemelerinin değiştirilmesi**FIG. G**

- 01 Zımpara kâğıdını değiştirme
 - 02 Kömürlerin değiştirilmesi
- Kömürlerin olası değiştirilmesi için, satıcımızla temas kurun

Temizlik ve bakım

- 01 Makineyi ve havalandırma deliklerini temiz ve tozlardan arındırılmış olarak tutun
- 02 Dikkat : alçıyı zımparalamak makinede ciddi bir hasar oluşmasına yol açabilir

Popis a označení součástí stroje**FIG. A & B**

- 01 Spínač
- 02 Brusná deska hospodářství
- 03 Hiz deřiřtiricisi
- 04 -
- 05 Brusný papír
- 06 -
- 07 Sběrač prachů
- 08 Sáček na prach
- 09 -
- 10 Držadlo
- 11 K m rler
- 12 Ventilační otvory

Obsah krabice**FIG. C****Montáž stroje****FIG. D**

- 01 P ipevnění lapače prachu
- 02 P ipevnění brusného papíru
(viz výměna opotřebených součástí)
- 03 P ipevnění držadla

Chod stroje**FIG. E**

- 01 Spuštění a zastavení
- 02 Návrh na přijetí
- 03 P ipojení k vysavači
- 04 Použití regulátoru

Serizení stroje**FIG. F**

- 01 -
- 02 Nastavte výšku brusné desky
(možnost nastavení pomocí 1 až 4 podložek)

Výmena komponentu**FIG. G**

- 01 Výměna brusného papíru
 - 02 K m rlerin deřiřtirilmes
- V případě potřeby výměny uhlí se obraťte na svého prodejce

Čištění a údržba

- 01 Udržovat stroj a větrací otvory čisté bez prachu
- 02 Pozor na broušení sádry – to může stroj vážně poškodit

Popis a označenie súčastí stroja**FIG. A & B**

- 01 Spínač štart/stop
- 02 Brúsny tanier chovu auto
- 03 Plynulý prevod
- 04 -
- 05 Brusný papier
- 06 -
- 07 Zberač prachu
- 08 Vrečko na prach
- 09 -
- 10 Držadlo
- 11 Uhlíky
- 12 Ventilačné otvory

Obsah krabice**FIG. C****Montáž stroja****FIG. D**

- 01 P ipevnenie lapača prachu
- 02 P ipevnenie brusného papiera
(pozri výmenu opotrebovaných súčiastok)
- 03 P ipevnenie držadla

Chod stroja**FIG. E**

- 01 Spustenie a vypnutie
- 02 Pohyb na osvojenie
- 03 P ipojenie k vysávaču
- 04 Použitie regulátora

Nastavenie stroja**FIG. F**

- 01 -
- 02 Nastavte výšku brúsnej dosky
(možnosť nastavenia pomocou 1 až 4 podložiek)

Výmena komponentov**FIG. G**

- 01 Výměna brusného papiera
 - 02 Výměna uhlíkov
- V prípade potrebnej výmeny uhlia sa obraťte na svojho predajcu

Cistenie a údržba

- 01 Udržovať stroj a vetracie otvory čisté bez prachu
- 02 Pozor na brúsenie sady – môže to stroj vážne poškodiť

מכללי המכונה איתורשל מכללי המכונה
תיאור ו תיאור ואיתור של

FIG. A & B

- 01 מתג הפעלה/עצירה
- 02 תוקזחא תחלצ יטמוטוא שטלמ
- 03 שנאי המהירויות
- 04 -
- 05 נייר זכוכית
- 06 -
- 07 אמצעי איסוף אבק
- 08 שק לאבק
- 09 -
- 10 ידית אחיזה
- 11 מברשות פחם
- 12 פתחי איורור

תכולה של תיבת הקרטון

FIG. C

הרכבת המכונה

FIG. D

- 01 התקנת האמצעי איסוף אבק
- 02 (ראה החלפת פריטים מתכלים)
- 03 התקנת נייר הזכוכית
- 04 התקנת ידית האחיזה

כושר תפקוד המכונה

FIG. E

- 01 התנעה ועצירה
- 02 התנועה שיש לאמץ
- 03 חיבור לשואב אבק
- 04 שימוש בווסת

החלפה של פריטים מתכלים

FIG. F

- 01 -
- 02 שטלמ תחלצ הבוג תא סיאתהל
(4 shims דע 1 סע לגתסהל תורשפא)

ניקיוא חזקה

FIG. G

- 01 החלפת נייר הזכוכית
 - 02 החלפת מברשות פחם
- גובה הגבהה; 127/מהלך הסכינים

אחזקה, המלצות ועצות

- 01 ופתחי האיורור שלה נקיים וללא אבק
- יש להחזיק את המכונה
- 02 יכול לגרום לנזק חמור למכונת הליטוש
- אזהרה - נסיון לליטוש גבס

תوصיף و توريد أجزاء الآلة

FIG. A & B

- 01 مفتاح تشغيل إيقاف.
- 02 تاراي سلا ةحول دق ع يلمرلا
- 03 مغير السرعة.
- 04 -
- 05 ورق لاشط
- 06 -
- 07 مُمع الجذاذ
- 08 ليس الجذاذ
- 09 -
- 10 فلتر الجذاذ
- 11 قضبان لربون.
- 12 مخارج التهوية

محتوى الكارتونة.

FIG. C

تجميع أجزاء الآلة.

FIG. D

- 01 تركيب ملتقط الجذاذ
- 02 انظر استبدال المس تهلكات
- تركيب الورق الكاشط
- 03 تركيب المقبض

جاهزية الآلة.

FIG. E

- 01 تشغيل وإيقاف.
- 02 طريقة القيام بالحركة
- 03 الربط بمكنسة كهربائية
- 04 استعمال المنظم

ضبط وظائف الآلة.

FIG. F

- 01 -
- 02 ةرفنصرلا ةحول عافترا طبض
تاوشح ىل عم ليدعتلا ةينكم!

استبدال المس تهلكات.

FIG. G

- 01 تغيير الورق الكاشط
 - 02 استبدال قضبان الكربون
- فسيحالة استبدال قضبان الكربون
الرجاء الاتصال ببيئتك

صيانة، إرشادات ونصائح

- 01 التابعية لها نظيفة من غير غبار
- تبقى المكننة و مخارج التهوية
- 02 قد تسبب أعطالاً جسيمة للمكننة
- احذر إن صنفرة الجبس

A gép alkotóelemeinek leírása és beazonosítása**FIG. A & B**

- 01 Indító/leállító kapcsoló
- 02 Automatikus lemez üzem csiszolás
- 03 Sebességszabályozó
- 04 -
- 05 Csiszolópapír
- 06 -
- 07 Porgyűjtő
- 08 Porzsák
- 09 -
- 10 Fogantyú
- 11 Szénkefék
- 12 Szellőzőrések

A doboz tartalma**FIG. C****A gép összeszerelése****FIG. D**

- 01 Porgyűjtő felszerelése
- 02 Csiszolópapír felszerelése
(ld. fogyóanyagok cseréje)
- 03 Fogantyú felszerelése

A gép működése**FIG. E**

- 01 Beindítás és leállítás
- 02 A készülék mozgatása
- 03 Csatlakozás porszívóhoz
- 04 Szabályozó használat

A gép beállítása**FIG. F**

- 01 -
- 02 Állítsa be a csiszolólemez magasságát
(lehetőség 1–4 lapkával történő beállításhoz)

Fogyóanyagok cseréje**FIG. G**

- 01 Csiszolópapír cseréje
- 02 Szénkefék cseréje

A szénkefék esetleges cseréje végett kérjük lépjen kapcsolatba viszonteladójával

Karbantartás, javaslatok és tanácsok

- 01 A készüléket és szellőzőréseit tartsa tisztán, pormentesen
- 02 Figyelem: gipsz csiszolása súlyosan megrongálhatja a gépet

Opis in oznaka sklopov stroja**FIG. A & B**

- 01 Stikalo delovanje / stop
- 02 Brušenje auto ploščo gospodarstva
- 03 Frekvenčni pretvornik
- 04 -
- 05 Brusilni papir
- 06 -
- 07 Zbiralnik za prah
- 08 Vrečka za prah
- 09 -
- 10 Ročica za držanje
- 11 Ogljikove elektrode
- 12 Ventilacijske reže

Vsebina kartona**FIG. C****Sestava stroja****FIG. D**

- 01 Montaža zbiralnika prahu
- 02 Montaža brusilnega papirja
(glej menjava potrošnih elementov)
- 03 Montaža ročice

Funkcionalnost stroja**FIG. E**

- 01 Vklop delovanja in ustavitve
- 02 Potrebni premik
- 03 Priključek na sesalnik
- 04 Uporaba frekvenčnega pretvornika

Nastavitve stroja**FIG. F**

- 01 -
- 02 Nastavite višino brusilne plošče
(možnost prilaganja z 1 do 4 postavki)

Menjava potrošnih delov**FIG. G**

- 01 Zamenjava brusnega papirja
 - 02 Menjava ogljikovih elektrod
- Za morebitno zamenjavo ogljikovih elektrod se, prosimo, obrnite na našega prodajalca

Ciščenje in vzdrževanje

- 01 Pazite, da ostanejo stroj in reže za zračenje na stroju čisti, brez prahu
- 02 Pozor poliranje mavca lahko resno poškoduje stroj

Masina osade kirjeldus ja eristamine**FIG. A & B**

- 01 Käivitus/kinnipanekulülit
- 02 Lihvimine auto plaat ettevõttes
- 03 Kiiruste muutja
- 04 -
- 05 Liivapabe
- 06 -
- 07 Tolmukoguja
- 08 Tolmukott
- 09 -
- 10 Käepide
- 11 Süsinikud
- 12 Ventilatsioonivad

Karbi sisu**FIG. C****Masina kokkupanek****FIG. D**

- 01 Tolmu rekuperaatori paigaldamine
- 02 Liivapaberi paigaldamine
(vaata kasutatud osade väljavahetamist)
- 03 Kaepideme paigaldamine

Masina funktsionaalsus**FIG. E**

- 01 Käivitamine ja peatamine
- 02 Ümberlülitamine
- 03 Tolmuimeja sisselülitamine
- 04 Ümberlülit kasutamise

Masina seaded**FIG. F**

- 01 -
- 02 Reguleerige lihvimisplaadi kõrgust
(võimalus reguleerida 1 kuni 4 slaidiga)

Kuluvate osade asendamine**FIG. G**

- 01 Liivapaberi väljavahetamine
 - 02 Süsinike vahetamine
- Kui tekib vajadus sütt vahetada, kontakteeruge edasimüüjaga

Hooldus, soovitused ja nõuanded

- 01 Lihvimismasin ja selle ventilatsioonivad tuleb hoida tolmuwabadena
- 02 Ettevaatust, kipsi lihvimine võib põhjustada lihvimismasinala raskeid kahjustusi

Mašinas dalu apraksts un uzstadišana**FIG. A & B**

- 01 Slēdzis ieslēgšanai/izslēgšanai
- 02 Smiltņīcas auto plate saimniecības
- 03 Ātruma pārslēdzējs
- 04 -
- 05 Šlifavimo popierius
- 06 -
- 07 Dulkių surinktuvas
- 08 Maišas dulķems
- 09 -
- 10 Valdymo rankena
- 11 Ogles
- 12 Ventilācijas angos

Kastes saturs**FIG. C****Mašinas montaža****FIG. D**

- 01 Dulkių rekuperatoriaus montavimas
- 02 Šlifavimo popieriaus uždėjimas
(žr. susidėvinčių dalių keitimas)
- 03 Rankenos uždėjimas

Mašinas funkcionalitate**FIG. E**

- 01 Ieslēgšana un izslēgšana
- 02 Judesīai
- 03 Siurblio prijungimas
- 04 Regulatoriaus naudojimas

Mašinas noregulēšana**FIG. F**

- 01 -
- 02 Noregulējiet slīpēšanas plāksnes augstumu
(iespēja pielāgot ar 1 līdz 4 shims)

Aizvietot pateretas dalas**FIG. G**

- 01 Šlifavimo popieriaus pakeitimas
 - 02 Ogļu nomaiņa
- Galīgai ogļu nomaiņai griezieties pie sava mazumtirgotāja

Apkope, rekomendācijas un padomi

- 01 Prietaisais ir jo ventilācijas angos turi būti švarūs, be dulkių
- 02 Dėmesio : šlifuojant gipsą galima rimtai sugadinti prietaisą

Mašinos elementu aprašymas ir krypties nustatymas**FIG. A & B**

- 01 Jungiklis įjungtas/išjungtas
- 02 Slipėšanas plate
- 03 Greičio svyravimai
- 04 Piespiešanas svira
- 05 Abrazīvais papīrs
- 06 Papīra nostiprināšanas sistēma
- 07 Putekļu savācējs
- 08 Putekļu maiss
- 09 Putekļu filtrs
- 10 Rokturis
- 11 Angļys
- 12 Ventilācijas atveres

Kartono sudetis**FIG. C****Mašinos surinkimas****FIG. D**

- 01 Putekļu rekuperatora uzstādīšana
- 02 Abrazīvā papīra uzstādīšana
(skatīt nolietoto daļu nomaiņu)
- 03 Kloķa uzstādīšana

Mašinos funkcionāvimas**FIG. E**

- 01 Įjungimas ir sustabdymas
- 02 Pārslēgšana
- 03 Pieslēgšana putekļusūcējam
- 04 Pārslēga lietošana

Mašinos reguliavimas**FIG. F**

- 01 -
- 02 Sureguliuokite šlifavimo plokštės aukštį
(galimybė reguliuoti nuo 1 iki 4 skydų)

Naudojamos produkcijos pakeitimas**FIG. G**

- 01 Abrazīvā papīra nomaiņa
 - 02 Angļiņ pakeitimas
- Norēdami pakeisti angļis, kreipkitės į pardavēja.

Priežiura, rekomendacijos ir patarimai

- 01 Turēt mašīnu un tās ventilācijas atveres tīras no putekļiem
- 02 Uzmanību, ģipša slipēšana var nopietni bojāt slipmašīnu

Opis i identifikacija organa stroja**FIG. A & B**

- 01 Prebaciti
- 02 Brusni pladanj
- 03 Regulator brzine
- 04 Poluga za pritezanje
- 05 Brusnim papirom
- 06 Sustav za učvršćivanje papira
- 07 Prašina kolekcionar
- 08 Vreća za prašinu
- 09 Filter prašine
- 10 Držanje ručke
- 11 Ugljvlje
- 12 Ventilacija sluha

Sadržaj kartona**FIG. C****Montaža stroja****FIG. D**

- 01 Montaža prašine kolekcionar
- 02 Instaliranje abrazivnog papira
(vidi zamjena konzumirnih materijala)
- 03 Montaža ručke

Funkcionalnost stroja**FIG. E**

- 01 Start i stop
- 02 Pokret za usvajanje
- 03 Priključak na usisavač
- 04 Korištenje Dimmer

Postavke stroja**FIG. F**

- 01 -
- 02 Podesite visinu brusne ploče
(mogućnost podešavanja s 1 do 4 podloške)

Zamjena konzumables**FIG. G**

- 01 Mijenjanje abrazivnog papira
- 02 Promjena uglja za eventualnu zamjenu uglja, molimo kontaktirajte svog trgovca.

Održavanje, preporuke i savjeti





- 01 Uređaj i ventilacijske otvore držite čistim bez prašine
- 02 Oprez brušenje gipsa može teško oštetiti stroj

	<p>Tension et fréquence assignée: Nominal frequency and power: Spannung und Frequenz: Tensión y frecuencia fijada: Tensione e frequenza assegnata: Tensão e frequência fixa: Aangegeven spanning en frequentie: Ονομαστική τάση και συχνότητα: Napięcie i częstotliwość przydzielona: Jännite ja määrittäty taajuus: Angiven spänning och frekvens: Anført spænding og frekvens: Tensiune și frecvență de lucru:</p>	<p>Заданное напряжение и частота: Tahsis gerilimi ve frekans: Stanovené napětí a frekvence: Stanovené napätie a frekvencia: מחמת ותדר מוקצב الغلطية والذبذبة المبرمجة. Névlages feszültség és frekvencia: Napetost in določena frekvenca: Консумирано напрежение и честота : Määratud pinge ja sagedus Nustatytą įtampą ir dažnis Noteiktais spriegums un frekvence. Napon i nazivna frekvencija:</p>	<p>230 V ~ 50 Hz</p>
---	--	--	-----------------------------

	<p>Puissance assignée: Nominal power: Leerlaufdrehzahl: Potencia fijada: Potenza assegnata: Potência assinada: Onbelast toerental: Ονομαστική ισχύς : Prędkość na biegu jałowym: Teho: Angiven effekt: Anført styrke: Putere de lucru:</p>	<p>Заданная мощность: Tahsis edilen güç: Stanovený příkon: Predpísaný výkon: כוח מוקצב. القدرة المبرمجة Névlages teljesítmény : Določena jakost: Консумирана мощност: Määratud võimsus. Nustatytą galia Noteiktā jauda Nazivna snaga:</p>	<p>800 W</p>
---	--	--	---------------------

	<p>Vitesse à vide: No-load speed: Drehzahl unbelastet: Velocidad vacía: Velocità a vuoto: Velocidade no vácuo: Leerlaufdrehzahl: Ταχύτητα στο κενό: Prędkość bezciążenia: Tyhjäkäyntinopeus Tomgångshastighet: Hastighed i ubelastet tilstand: Viteza în gol:</p>	<p>Скорость вращения на холостом ходу: Boşalma hızı: Rychlost naprázdno: Rýchlosť pri chode naprázdno: מהירות ריק. السرعة على الفارغ. Üres sebesség: Prosti tek: Скорост на празни обороти: Kiirus tühikäigul Tuščio prietaiso greitis Tukšgaitas ātrums Brzina praznog hoda:</p>	<p>1 200 - 2 300 min⁻¹</p>
---	---	--	--

	<p>Classe d'isolement : 2 Insulation class : 2 Isolierung klasse : 2 Aislamiento clase :2 Isolamento classe :2 Isolamento classe :2 Isolatje Klasse : 2 Εργαλειο τάξη : 2 Izolacija Klazy :2 Eristysluokka :2 Isolering Klass :2 Isoleringsklasse 2 Clasă izolatje :2</p>	<p>Класс изоляции 2 : Yalıtım derecesi :2 Třída izolace :2 Izolačný systém 2 סוג ביודוד 2 فئة العزل 2. Szigetelési osztály :2 Razred izolacije :2 Инструмент Клас :2 Isolatsiooniklass 2 Izoliācijas rūsīs 2 Izolācijas klase 2 Izolacija klasa: 2</p>	<p>X</p>
---	---	---	-----------------

  	<p>Porter des lunettes de sécurité : Porter un masque anti-poussière: Porter une protection auditive:</p> <p>Wear protective eyewear : Wear a dust mask : Wear hearing protective equipment:</p> <p>Schutzbrille tragen : Staubschutzmaske tragen : Gehörschutz tragen:</p> <p>Llevar puestas gafas protectoras : Llevar puesta una careta de protección contra el polvo : Llevar puesta una protección auditiva:</p> <p>Portare de gli occhiali di sicurezza : Indossare una mascherina anti-polvere : Portare una protezione uditiva:</p> <p>Utilizar óculos de segurança : Utilizar uma máscara anti-poeira : Utilizar uma protecção auditiva:</p> <p>Draag een veiligheidsbril : Draag een stofmasker : Draag gehoorbeschermers:</p> <p>Φορέστε Προστατευτικά γυαλιά : χρήση προστατευτική μάσκα : Φορέστε Προστατευτικά ακουστικά</p> <p>Zakładać okulary ochronne : Zakładać maskę przeciwpyłową Zakładać słuchawki ochronne</p> <p>Käytä suojalaseja : Käytä pölysuojus : Käytä kuulosuojaimia:</p> <p>Använd skyddsglasögon : Bär mask mot damm : Bär hörselskydd:</p> <p>Der skal benyttes sikkerhedsbriller : Der skal benyttes beskyttelsesmaske mod støv: Der skal benyttes hørevern:</p> <p>Purtați ochelari de protecție : Purtați mască anti-praf : Purtați căști de protecție auz:</p>	<p>Наденьте защитные очки : Наденьте респиратор : наденьте средства звуковой защиты:</p> <p>Güvenlik gözlükleri takın : Toza karşı maske takın : İşitsel koruma aleti takın:</p> <p>Požívajte bezpečnostní brýle : Používejte masku proti prachu : Používejte ochranu sluchu:</p> <p>Noste ochranné okuliare : Noste ochrannú masku proti prachu : Noste ochranné slúchadlá:</p> <p>תוחיטב יפקשמ ביכרהל אן קבא דגנ הכסמ שובחל אן יש ל הרכיב הגנת שמיעה חמל נזארות וקאי. ליס קנא ע מצראש לל עיאר. ליס חודע צרש הצחייג.</p> <p>Viseljen védőszemüveget : Viseljen porvédő maszkot Viseljen fülvédőt</p> <p>Nositi zaščitna očala : Nositi zaščitno masko proti prahu: Nositi zašito ušes:</p> <p>Да се използват защитни очила : Да се използва защитна маска : Да се използва слухови защитни средства:</p> <p>Kandke kaitseprille Kandke tolmumaski. Kandke kõrvakaitset</p> <p>Nešioti apsauginius akinius Dėvėti respiratorių Nešioti apsaugą nuo triukšmo</p> <p>Valkät aizsargbrilles Valkät aizsarg masku pret puteklēm valkät dzirdes aizsarglīdzekli</p> <p>Nositi zaštitne naočale: Nositi masku za zaštitu od prašine: Nositi štitnike protiv buke:</p>	X
	<p>Porter des gants : Use rubber gloves : Schutzhandschuhe tragen : Llevar guantes de protección : Indossare i guanti di protezione : Utilizar luvas de protecção : Draag veiligheidshandschoenen : χρήση προστατευτικών γαντιών : Używać rękawic ochronnych : Käytä suojakäsineitä : Använd skyddshandskar : Der skal benyttes handsker : Purtați mănuși :</p>	<p>Наденьте перчатки :</p> <p>Eldiven takın : Noste rukavice : Noste rukavice : תופכ שובלל אן ליס קפארזאז. Viseljen kesztyű t Nositi rokavice: a se използват предпазни ръкавици :</p> <p>Kandke kindaid Müvėti pirštines Valkät cimdus Nositi zašitne rukavice:</p>	X

	<p>Recyclable, soumis au tri sélectif Recyclable, subject to recycling Recyclingfähige, unterliegen Recycling Reciclables, sujetos a reciclaje Riciclabili, soggetti a riciclaggio Recicláveis, sujeito à reciclagem Recycleerbare, onderworpen aan recycling Ανακυκλώσιμες συσκευασίες που υπόκεινται σε κύκλωση Opakowanie nadaje się do recyklingu podlegają recyklingu Kierrätettävien pakkausten kohteena kierrätys Återvinningsbara förpackningar omfattas återvinning Рециклираци се опаковки подлежат на рециклиране Genanvendelig underlagt genbrug</p>	<p>Reciclabile sub rezerva reciclare Повторно упаковка подлежит вторичной переработке Geri dönüştürülebilir ambalaj konusu Recyklovateľné podléhajúci recyklácii Recyklovateľné podliehajúce recyklácii רוחמל הרוחמל הזיראה אשון رودنلا فادال عرخت رودنلا فادال تابازلا فغيل فتل او قوتب فتل Újrahasznosítható csomagolás alá újrahasznosítás Reciklirati predmet recikliranja Pakendite suhtes ringlussevõtu Pārstrādājams iepakojums otrreizējai pārstrādei Perdirbamų taikomos perdirbimo</p>	X
---	---	--	----------

	<p>Soumis à recyclage Subjected to recycling Sujeto a reciclaje Sottoposti a riciclaggio Sujeitos à reciclagem Não deite no lixo : Niet wegwerpen : Μην την πετάτε : Nie wyrzucac : Älä heitää pois luontoon : Batteriet får inte kastas : Bortkast det ikke: Nu le auncati :</p>	<p>Не выбрасывайте в мусорный ящик Atmayınız : Nevyhazujte je do bežného odpadu : Neodhadzovat : אין לזרוק סוללות فلا ترمها هكذا فسي القمامة. ne mečíte! Ne odvržite ga/jih v stran : Не го извърляйте : Ärge visake seda minema : Nemétykite : Nemest : Podvrgnuto recikliranju</p>	X
---	---	--	----------

FR-Recyclage des déchets :

Les outils, accessoires et leur emballages doivent suivre une voie de recyclage adaptée. Conformément aux directives Européenne 2012/19/UE et 2006/66/CE, les composants d'un produit doivent être séparés, collectés, recyclés ou éliminés en conformité avec les réglementations environnementales en vigueur. Les appareils, batteries, piles, huiles, emballages devront être déposés dans les systèmes d'élimination des déchets spéciaux tels que déchetteries. Renseignez-vous auprès de votre commune pour connaître l'organisme le plus proche à même de retraiter ou de collecter ces déchets.

 L_{pA}	Niveau de pression acoustique :	Уровень акустического давления. :	88 dB (A)
	Acoustic pressure level :	Akustik basınç seviyesi :	
	Schalldruckpegel :	Hladina akustického tlaku :	
	Nivel de presión acústica :	Hladina akustického tlaku :	
	Livello di pressione acustica :	רמת לחץ אקוסטי.	
	Nível de pressão acústica :	مستوى الضغط السمعي.	
	Niveau akoestische druk :	A hangnyomás szintje :	
	Σπίθμη Θορύβου :	Nivo akustičnega pritiska:	
	Poziom mocy akustycznej :	Равнище на акустично налягане :	
	Käytä kuulosuojaimia :	Heliröhu nivoo	
Ljudtrycksnivå :	Akustinio spaudimo lygis		
Lydtryk :	Akustiskå spiediena līmenis		
Nivel presiune acustică :	Razina zvučnog tlaka:		

 L_{wA}	Niveau de puissance acoustique :	уровень мощности звука :	99 dB (A)
	Acoustic power level :	Akustik basınç seviyesi :	
	Schalleistungspegel :	Hladina zvukového výkonu:	
	Nivel de potencia acústica :	Hladina zvukového výkonu:	
	Livello di potenza acustica:	רמת כוח אקוסטי.	
	Nível de potência acústica:	مستوى الضجيج.	
	Niveau akoestisch vermogen :	a hangnyomás szintje :	
	Σπίθμη Ονομαστική Θορύβου :	Nivo akustične jakosti :	
	Poziom mocy akustycznej :	Равнище на вибрации :	
	Käytä suojalaseja :	Helivõimsuse nivoo	
Ljudstyrkenivå :	Triukšmo lygis		
Lydstyrke :	Akustiskās jaudas līmenis		
Nivel putere acustică :	Razina zvučne snage:		

NIVEAU SONORE D'ÉMISSION :

A VIDE

Pression acoustique LpA poste opérateur
Incertitude

88 dB
3

Puissance acoustique LWA
Incertitude

99 dB
3

Valeurs déterminées suivant le code d'essai de l'annexe B de la norme EN 61029-1 avec emploi des normes de base ISO 11201 et ISO 3744.

Les niveaux de pression acoustique obtenus in situ dépendent:

- Des niveaux réels de la machine considérées, en prenant en compte les incertitudes déclarées;
- Du local et de l'installation de la machine. Préférez une pièce dont l'acoustique est plus feutrée. Evitez les pièces vide à grande résonnance. Placez vous auprès d'une fenêtre le cas échéant.
- Des outils montés, des pièces travaillées, des réglages choisis,...

 L_v	Niveau de vibration :	Уровень вибрации :	4,72 m / s²
	Hand/arm vibration level :	Titreşim seviyesi :	
	Vibrationspegel Hand/Arm :	Úroveň vibrací :	
	Nivel de vibración mano/brazo :	Hladina vibrácií :	
	Livello di vibrazione mano/braccio :	רמת תנודות	
	Nível de vibração mão/braço :	مستوى الارتجاج.	
	Trillingsniveau hand/arm :	Vibrációszint :	
	Σπίθμη κρατίστων :	Nivo vibracij :	
	Poziom vibracji rżka/ramię :	Равнище :	
	Tärinätaso:	Vibrācijas līmenis.	
Vibrationsnivå hand/arm :	Vibrācijas lygis		
Vibrationsniveau :	Vibratsiooni nivo		
Nivel vibrații :	Razina vibracije:		

VIBRATIONS:

Total des valeurs de vibration (somme vectorielle des trois directions) déterminée selon EN 60745 :

a 4,72 m/s²
Incertitude K 1,5 m/s²

L'amplitude d'oscillation peut être utilisée comme valeur de comparaison d'outils électroportatifs.

Attention : si l'outil électroportatif est utilisé pour d'autres applications, avec d'autres outils de travail, l'amplitude d'oscillation peut être différente.

	Poids :	Вес :	2,8 kg
	Weight :	Ağırlık :	
	Gewicht :	Hmotnost :	
	Peso :	Hmotnosť :	
	Peso :	משקל	
	Peso :	الوزن.	
	Gewicht :	Súly :	
	Βάρος :	Teža :	
	Masa :	Терло :	
	Paino :	Raskus	
	Vikt :	Svoris	
	Vægt :	Svars	
Greutate :	Težina:		

	Lire les instructions avant usage :	Внимательно прочитайте следующие инструкции :	X
	Read the instructions before use :	Kullanmadan talimatları okuyunuz :	
	Vor Einsatz des Geräts Anweisung lesen :	Pozorně si přečtěte následující pokyny :	
	Léase las instrucciones antes de usar :	Pred použitím si prečítajte pokyny :	
	Leggere le istruzioni prima dell'uso :	זרם חילופי	
	Ler as instruções antes da utilização :	اقرأ التعليمات قبل الاستخدام.	
	Lees voor het gebruik de instructies :	használat előtt olvassuk el az utasítást :	
	Διαβάστε τις οδηγίες χρήσης :	Pred uporabo preberite ustrezna navodila :	
	Zapoznać się z instrukcją przed użyciem :	Прочетете указанията за употреба :	
	Lue ohjeet ennen käyttöä :	Enne kasutamist lugege instruksiooni	
	Läs anvisningarna före användning :	Prieš naudojimą perskaityti instrukciją	
	Læs instruktionerne før brug	izlasīt instrukcijas pirms lietošanas	
Înainte de utilizare, citiți instrucțiunile :	Pročitati upute prije uporabe:		

	Conformité européenne	соответствие европейским стандартам:	X
	Conforms to EC standards :	Avrupa uygunluk :	
	CE-Konformität :	evropská shoda :	
	Cumple con las directivas CE :	európska dohoda :	
	Conforme alle norme CE :	התאמה לתקנים היורופיים	
	Conforme às normas CE :	مطابق للمواصفات الأوروبية.	
	Voldoet aan de EG-normen :	evropska ustreznost :	
	Συμφύω με τα πρότυπα	európai megfeleléség :	
	Zgodność z normami CE :	Съответствие с европейските норми :	
	EU-standardien mukainen :	Euroopa Liidu vastavusmärk	
	EU-standardien mukainen :	Europinių normų atitikima	
	Overholder EU standarderne :	Atbilstība Eiropas standartiem	
Conform cu normele europene:	Europiska sukladnost		

	Danger :	Опасно :	X
	Danger :	Tehlike :	
	Gefahr :	Nebezpečí :	
	Peligro :	Nebezpečnostvo :	
	Pericolo :	סכנה.	
	Perigo :	خطر.	
	Gevaar :	Veszély :	
	Κυδίνος :	Nevarnost:	
	Niebezpieczeństwo :	Опаснос :	
	Vaara :	Oh!	
	Fara :	Pavojus	
	Fare :	Bistamība	
Pericol :	Opasnost:		

		ø 180 mm
---	--	----------

DWS 180C

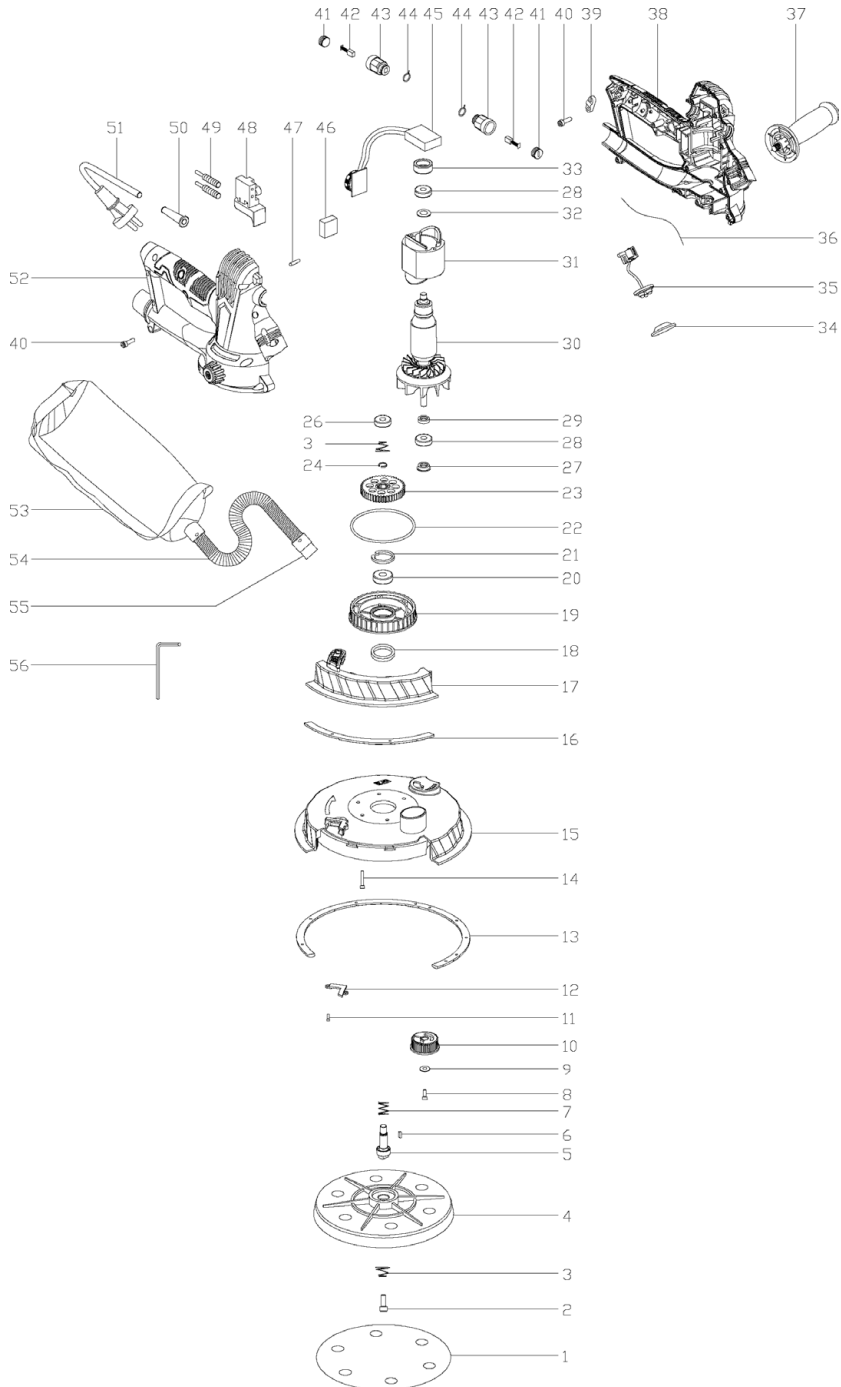

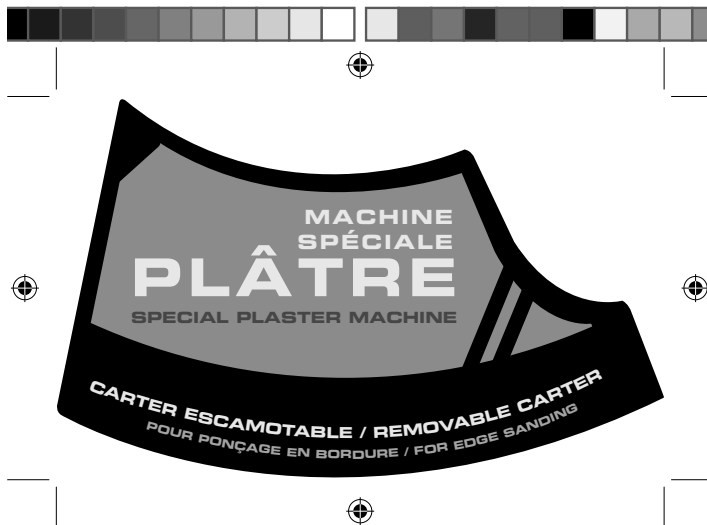
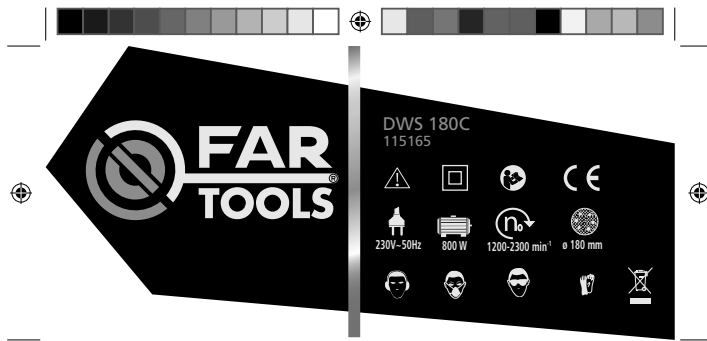

DECLARATION DE CONFORMITE
VERKLARING VAN OVEREENSTEMMING
DECLARACION DE CONFORMIDAD
DICHIARAZIONE DI CONFORMITA
KONFORMITÄSERKLÄRUNG
DECLARATION CONFORMITY
DECLARAÇÃO DE CONFORMIDADE
DEKLARACJA ZGODNOSCI Z NORMAMI
OM ÖVERENSSTÄMMELSE
VAATIMUSTENMUKAISUUSVAKUUTUS
ÖVERENSSTÄMMELSESERKLÄRUNG
Δήλωση συμμόρφωσης συμμόρφωσης

DECLARAȚIE DE CONFORMITATE
VYHLÁSENIE ZHODY
Декларация соответствия
תצהיר תואמת
Euyguluk beyan
التصريح بالاطابق
PROHLÁSENÍ SHODY
EGYZEZŐSÉGI NYILATKOZAT
Декларация за съответствие с нормите
IZJAVA O SKLADNOSTI
DEKLARACIJA
ATTIKTIKTES DEKLARACIJA
KINNITUS
IZJAVA O SUKLADNOSTI

Le soussigné,
Ondergetekende,
Der Unterzeichner,
O abaixo assinado,
Undertecknad,
Долуподписаният
Undertegnede
Subsemnatul,
Я, нижеподписавшийся,
Imzalayan,
Niže podepsány,
Toliau pasirašęs

Déclare par la présente que,
Verklaart hiermede dat,
Erklärt hiermit daß,
Declara pela presente que,
Förklarar härmed att
Заявляю с настоящото
erklærer hermed, at
Declara prin prezenta că,
настоящим подтверждаю, что
Mevcut belgeyle beyan ediliyor ki,
tímto prohlašuje, že,
Pareiskia, kad,

Personne autorisée à constituer
le dossier technique :
Christophe HUREL



FAR GROUP EUROPE
192, Avenue Yves Farge
37700 St. Pierre-des-Corps
FRANCE

El suscrito,
Il sottoscritto,
The undersigned,
Nínej podpisany
Allékirjoittanut,
Ουπτογεγραμμένος
Nižšie podpisany
מתחת השר
الجوقع اذناه
Alulírott,
Podpisani,
Apakšā parakstījis
allakirjutanu
Dolje potpisani,

Declaro por la presente, que,
Dichiare che,
Declares that,
ÖÖwiadczam niniejszym, że
Ooijotetaan täten että,
Δηλώνω με την Παράστα
týmto vyhlasuje, že
מתחיר בה כי
يصرح إستنادا على ذلك
kijelentem, hogy a készülek Izjavlja da,
Pareiskia, kad,
Ar šlo apiecina, ka,
Kinnitab, et
Izjavljuje u ovom dokumentu da je

*Ponceuse orbitale / Orbital sander / Schingschleifer / Amoladora Orbital / Levigatrice Orbitale / Polidor orbital / Vlakschuur machine / Νλληπτικός
Λειαντήρας / Szlifierka prostokatna oscylacyjna / Tasohiomakone / Planslipmaskin / Ротационна шлифовальная машина / Vanepuder /
Mašina de șlefuit orbitală / Орбитальная шлифовальная машина / Orbital parlatma makinesi / Orbitalní bruska / Obežná bruska /
מסורתת מסלולית / آلة صقل مدارية / Orbitalis esizológép / Krožni brusilnik / Orbitaalihviija / Orbittné šlifavimo mašina / Orbitală slipmašina*

code

FARTOOLS / 115165 / DWS 180C / ZS-180A

Est conforme et satisfait aux directives et normes CE,
In overeenstemming is met en Voldoet aan EG richtlijnen,
Den folgenden EU-Bestimmungen entspricht,
Respeita e está em conformidade com as normas CE,
Överensstämmer med och uppfyller EG-standarder,
Съответства и отговаря европейските норми
Er i overensstemmelse med og overholder EU standarderne
Este conform și satisface normele CE
полностью соответствует и удовлетворяет
требованиям стандартов ЕС
CE şartlara uygundur,
odpovídá normám ES.
Atitinka ir atitinka EB direktyvas ir standartus,

Cumple con la directivas de la CE,
E conforme alle direttive CEE,
Complies with the EEC directives and standards,
Odpowiada normom UE,
Täyttää EU-vaatimukset,
Είναι σύμμορφο και ανταποκρίνεται στα Πρότυπα CE
zodpovedá normám ES.
מתאים ועונה לתקני CE
بان الازماز يطابق ويلي مع اي مجموعة الدول الأوروبية
kielégíti a CE szabványok előírásait.
Je v skladu z in izpolnjuje norme Evropske skupnosti.
Atbilst un atbilst EK direktīvas un standartus,
Vastab ja vastab EU direktīvidele ja standartite,
Sukladan i ispunjava direktive i standarde CE,

2006/42/EC 2014/30/EU 2011/65/EU 2015/863/EU

EN60745-1 :2009+A11 :2010
EN60745-2-3 :2011+A2 :2013+A11 :2014+A12 :2014+A13
:2015
EK9-BE-88:2014
EN55014-1 :2006/+ A1:2009/+A2 :2011
EN55014-2 :2015
EN61000-3-2 :2014
EN61000-3-3 :2013

Christophe HUREL,
Président Directeur Général
14/03/2019

Fait à Saint Pierre-des-Corps

FR. GARANTIE

Cet outil est garanti contractuellement contre tout vice de construction et de matière, à compter de la date de vente à l'utilisateur et sur simple présentation du ticket de caisse. La garantie consiste à remplacer les parties défectueuses. Cette garantie n'est pas applicable en cas d'exploitation non conforme aux normes de l'appareil, ni en cas de dommages causés par des interventions non autorisées ou par négligence de la part de l'acheteur. La garantie ne s'applique pas sur les dommages causés par une défaillance de l'outil.

DE. GARANTIE

Die Garantiezeit für dieses Gerät in bezug auf Konstruktions- und Materialfehler beträgt lt. Vertrag bei Vorlage des Kassensbons. Die Garantieleistung besteht im Ersatz schadhafter Teile. Die Garantie erlischt bei einem Einsatz des Geräts, der nicht normentsprechend ist, bei Schäden, die auf unsachgemäße Eingriffe zurückzuführen sind bzw. bei Nachlässigkeit seitens des Käufers. Die Garantie erstreckt sich nicht auf Schäden, die auf Fehlfunktionen des Geräts zurückzuführen sind.

IT. GARANZIA

Quest' attrezzo è garantito per contratto contro qualsiasi difetto di costruzione e di materia, a partire dalla data di vendita all' utente e su semplice presentazione dello scontrino. La garanzia consiste nel sostituire le parti difettose. Questa garanzia non è applicabile in caso di sfruttamento non conforme alle norme dell' apparecchio, né in caso di danni causati da interventi non autorizzati o da negligenza da parte dell' acquirente. La garanzia non si applica ai danni causati da un' avaria dell' attrezzo.

EN. GARANTEE

This tool is guaranteed, in writing, against any defect in manufacture or parts from the date of sale, upon simple presentation of the sales slip. The guarantee is limited to the replacement of faulty parts. This guarantee is not applicable in the event of usage which is not conform with the intended usage of the apparatus, nor in the event of damage caused by unauthorised servicing or negligence on behalf of the purchaser. This guarantee does not apply to any damage caused by the failure of this tool.

ES. GARANTIA

Esta herramienta se garantiza contractualmente contra todo defecto de construcción y materia, a partir de la fecha de venta a l' usuario y sobre simple presentación del recibo de caja. La garantía consiste en sustituir a las partes defectuosas. Esta garantía no es aplicable en caso de explotación no conforme a las normas del aparato, ni en caso de daños causados por intervenciones no autorizadas o por negligencia por parte del comprador. La garantía no se aplica sobre los daños causados por un fallo del herramienta.

NL. GARANTIE

Dit gereedschap heeft een garantie tegen constructiefouten en materiaaldefecten, die geldig is vanaf de aankoopdatum door de gebruiker, op vertoning van de kassabon. De garantie betreft de vervanging van de defecte onderdelen. Deze garantie is niet van toepassing indien het apparaat niet volgens de normen gebruikt is, noch in geval van schade veroorzaakt door oneigenlijk gebruik of nalatigheid van de koper. De garantie is niet van toepassing op schade voortvloeiend uit een defect van het gereedschap.

PT. GARANTIA

Esta ferramenta tem uma garantia contratual contra qualquer defeito de construção e de material, a partir da data de venda ao utilizador e sobre simples apresentação do talão da caixa.. A garantia consiste em substituir as partes defeituosas. Esta garantia não é aplicável no caso de exploração não conforme às normas do aparelho, nem em caso de danos causados pelas intervenções não autorizadas ou por negligência da parte do comprador. A garantia não se aplica para os danos causados por uma falha da ferramenta.

EL. Έγγυηση

Το εργαλείο αυτό φέρει συμβατική έγγυηση για οποιoδήποτε ελάττωμα κατασκευής απ'ο την ημερομηνία Πώλησης στο χρήστη, με απλή Προσκόμιση της απ'ο'οιςδήποτε αγοράς. Η έγγυηση αποτελείται απ'ο την αντικατάσταση των ελαττωματικών τμημάτων. Η Παρούσα έγγυηση οει εφαρμόζεται σε περίπτωση χρήσης μη σύμφωνης με τα Πρότυπα της συσκευής, ή σε περίπτωση ζημιάς που προκλήθηκε απ'ο μη εγκεκριμένη επέμβαση ή απ'ο αμέλεια του αγοραστή. Η έγγυηση "οει εφαρμόζεται στις ζημιές που προκαλούνται απ'ο βλάβη του εργαλείου Σταυρού κενού Διαστημο-Παρέμβυσμα

PL. GWARANCJA

Narz dzie jest objte gwarancj na wszelkie wady konstrukcyjne i materia[owe, liczàc od daty sprzeda'y u'ytkownikowi i po okazaniu paragonu kasowego. Gwarancj obejmuje wymian' cz'Àci wybrakowanych. Gwarancj nie znajduje zastosowania w przypadku u'ytkowania niezgodnego z normami urzàdzenia, ani w przypadku szkòd spowodowanych dzia[aniami niedozwolonymi lub zaniedbaniami ze strony nabywcy. Gwarancj nie obejmuje szkòd powsta[ych z powodu upadku urzàdzenia.

SV. GARANTI

Detta verktyg har en avtalsenlig garanti mot konstruktions- och materialfel, från och med tidpunkten för användarens inköp och genom uppvisning av kassakvitto. Garantin består i att ersätta de bristfälliga delarna. Denna garanti gäller inte om användningen inte motsvarar apparatens standarder, inte heller vid skador som orsakas av ett tillämpligt ingrepp eller på grund av köparens vårdslöshet. Garantin gäller inte förskador som orsakats av att verktyget fungerat bristfälligt.

FI. TAKUU

Tämän laitteen takuu on voimassa sopimuksenmukaisesti kattaen kaikki rakenne- ja materiaali- ja lukien ostopäivästä kassakuittia vastaan. Takuu sisältää viallisten osien korvaamisen. Takuu ei korvaa ohjeidenvastaista käyttöä eikä valtuuttamattomien henkilöiden käsittelystä tai ostajan huolimattomuudesta aiheutuneita vahinkoja. Takuu ei vastaa myöskään toimintahäiriöistä aiheutuneita vahinkoja.

BV. Гаранция

Този инструмент е под договорна гаранция срещу всякакъв дефект в изработката и използваните материали, считано от датата на продажба на потребителя и само срещу представяне на касовата бележка. Гаранционното обслужване се състои в замяна на дефектните части. Настоящата гаранция не е валидна когато апаратът се използва по начин, несъответстващ на стандарта за работа с него, както и в случай на щети, нанесени от неоторизирани лица, или вследствие на проявена небрежност от страна потребителя.

Гаранцията не покрива щети, произтекли вследствие на техническа неизправност на апарата.

DA. GARANTI

Dette værktøj er dækket af en garantikontrakt for konstruktions- og materialefejl, som gælder fra købsdatoen ved visning af kassebonen. Garantien består i at udskilte de defekte dele. Garantien dækker ikke fejl opstået som følge af anvendelse, som ikke overholder standarderne for apparatet, eller skader opstået ved ikke autoriserede indgreb eller sløshed fra brugerens side. Garantien dækker ikke skader opstået, fordi værktøjet har svigtet.

RO. GARANȚIE

Acest aparat este garantat din punct de vedere contractual împotriva tuturor viciilor de construcție și de material, începând de la data vânzării lui către utilizator și la simpla prezentare a bonului de casă. Garanția constă în înlocuirea componentelor defecte. Această garanție nu se aplică în cazul exploataării în alt mod decât cel recomandat de normele aparatului și nici în caz de stricăciuni provocate de intervenții neautorizate sau prin neglijența cumpărătorului. Garanția nu se aplică asupra pagbelor cauzate de o defectare a aparatului.

RU. ГАРАНТИЯ

Данное изделие обладает имеющей силу контракта гарантией, покрывающей все возможные дефекты изготовления и материала. Гарантия вступает в силу с даты продажи изделия пользователю, для этого достаточно сохранить и предъявить полученный в кассе чек. Гарантия обязывает изготовителя заменить дефектные части изделия. В случае не соответствующего нормам использования изделия, несанкционированного демонтажа или ремонта или небрежного обращения действие гарантии прекращается. Гарантия не покрывает ущерба, возникшего в результате сбоев в работе изделия.

TU. GARANTI

Bu araç, satış tarihinden itibaren, kullanıcının sadece vezne alınıdığını sunmasıyla tüm üretim ve malzeme hatasına karşı garantilidir. Garanti eksik olan kısımları değiştirmek içindir. Bu garanti aracın şartlarına uygun olmayan işleme durumunda, izin verilmeden kullanımlardan kaynaklanan hasarlarda veya alıcının isteği durumunda uygulanmaz. Garanti malzemenin bir eksikliğinden meydana gelen bir zararda uygulanmaz.

CS. ZÁRUKA

Pro tento nástroj platí smluvní záruka na všechny výrobní a materiálové vady od data prodeje uživateli a na základě předložení pokladního bloku. Záruka spočívá ve výměně vadných částí. Tato záruka neplatí v případě použití přístroje, které neodpovídá normám, ani v případě škod způsobených nepovolenými zásahy nebo nedbalostí ze strany kupujícího. Záruka se nevztahuje na škody způsobené závadou nástroje.

SK. ZÁRUKA

Pre tento nástroj platí zmluvná záruka na všetky výrobné a materiálové chyby od dátumu predaja užívateľovi a na základe predloženia pokladničného bloku. Záruka spočíva vo výmene chybných častí. Táto záruka neplatí v prípade použitia prístroja, ktoré nezodpovedá normám, ani v prípade škôd spôsobených nepovolenými zásahmi alebo nedbalosťou zo strany kupujúceho. Záruka sa nevzťahuje na škody spôsobené poruchou nástroja

HE. אחריות

הי עלולה זה חלה אחריות לפי חוזה מפני כל לקיוי בייצור או בחומר, החל מיום המכירה למשתמש עם הצגת חשבונית קופה. האחריות-משמעה החלף תחלקם הלקויים אחריות זו אינה חלה במקרה של שימוש במכשיר שאינו מתאים לתקנים ובמקרה של נזק שנגרם על ידי התערבות תללל שמכות או על ידי רשלנות מאת הקונה. האחריות אינה חלה על נזק שנגרם על ידי תקלה כבללי.

AR. الضمان

إن هذه العدة مضمونة تعاقدياً من أي عيب فني التصني عوفي البواد، إعتباراً من تاريخ البيع إلى المشتري عمل وبنما على مجرد تقديم بطاقة الشراء، يتعدى في الضمان فباي استبدال الأجزاء العاطلة أو يلوون هذا الضمان قابلاً للتطبيق في حالة الأستخدام غير المطابق لمعايير الجهاز، ولذا في حالة تعرضه لآتلافات ناتجة عن عمليات تدغل غير مخصصة أو في حالة الإهمال من قبل المشتري لا يطبق الضمان على الضرر الناتج عن خلل

HU. GARANCIA

Erre a szerszámra szerződéses garanciát vállalunk bármilyen gyártási és anyaghiba felmerülése esetére, a fogyszító részére történt eladás napjától számítva, a pénztári blokk egyszerű felmutatása ellenében. A garancia a hibás alkatrészek cseréjére terjed ki. Ez a garancia nem érvényes, ha a készüléket nem rendeltetés szerinti használták, sem illetéktelen beavatkozások, vagy a vásárló hanyagsága okozta károk esetén. A garancia nem fedezi azokat a károkat, melyeket a szerszám hibás működése okozott.

SL. GARANCIJA

To orodje je z garancijsko pogodbo zaščiteno proti vsem napakam v izdelavi in v sestavnem materialu od datuma prodaje naprej in ta velja ob predložitvi blagajniškega računa. Garancija velja za zamenjavo delov z napako. Ta garancija ne velja za uporabo orodja, ki ni v skladu z normami, predpisanimi za omenjeno orodje in za primere okvar, ki nastanejo zaradi nedovoljenih posegov na orodju ali zaradi malomarnega rokovanja kupeca. Garancija ne velja za škodo, ki jo lahko povzroči okvara orodja.

ET. GARANTII :

See tööriist kuulub lepingu järgi garantiiremonti arvestades alates müümise päevast ja kasatšeki alusel kasutajale kõigi konstruktsiooni- ja materjalivigade puhul. Garantii seisneb defektsete osade väljavahetamisest. See garantii ei kehti aparaadi normide ebatavalise eiramise puhul ega ostja poolt keelatud viisil kasutamistest või hooletussejätmisest tulenevate kahjude korral. Garantii ei kehti seadme defektidest põhjustatud kahjude puhul

LV. GARANTIJA :

Šis prietaisys yra užtikrinamas kaip itin geros kokybės, nuo jo pardavimo datos iki jo panaudojimo, ir jam yra suteikiamas garantinis talonas. Garantijos metu galima pakeisti atsiradusius trumplatalaikius gedimus. Ši garantija netaikoma esant netinkamam naudojimui ar nesilaikant reikiam šio aparato vartojimo instrukcijų, tai pat pačiam pirkėjui jį sugadinus. Garantija taip pat netaikoma, prietaisą naudojant ne pagal paskirtį ir jį apgadinus

LT. GARANTIJA :

Šim darbarikam ir ligumā noteikta garantija visiem defektiem, kas saistās ar konstrukciju un materiālu, sākot ar pārdošanas datumu, kad mašīnu pārdod lietotājam un vienkārsi uzrādot kases čeku. Garantija iekļauj bojāto daļu nomaiņu. Šī garantija nav derīga, ja aparāts nav lietots saskaņā ar drošības noteikumiem, ne gadījumos ja bojājumi radušies nesankcionētas iejaukšanās gadījumā vai arī pierceja nolaidības dēļ. Garantija nav derīga, ja bojājumi radušies darbarīka defekta dēļ

HR. JAMSTVO

Ovaj alat ima ugovorno jamstvo u slučaju bilo kakvih nedostataka u konstrukciji i materijalu, od datuma prodaje korisniku uz jedinstavno predložene računa. Jamstvo se sastoji u zamjeni neispravnih dijelova. Ovo se jamstvo ne primjenjuje u slučaju uporabe i eksploatacije koja nije sukladna standardima uređaja, niti u slučaju štete uzrokovane neovlaštenim intervencijama ili nemarom kupca. Jamstvo se ne primjenjuje na štetu uzrokovanu nekim nedostatkom alata.