

# FAR one® TOOLS



## LRD 2000D Simple Machine

- FR** *Rabot Stationnaire (Notice originale)*
- EN** *Thickness planer (Original manual translation)*
- DE** *Elektrohobel (Übersetzung aus dem Original-Anleitung)*
- ES** *Pialla elettrica (Traducción del manual de instrucciones originale)*
- IT** *Pialla Stazionaria (Traduzione dell'avvertenza originale)*
- PT** *Maquina de Aplainar (Tradução do livro de instruções original)*
- NL** *Elektrische Schaafmachine (Vertaling van de originele instructies)*
- EL** *Ηλεκτρική Πλάνη (Μετάφραση από τις πρωτότυπες οδηγίες)*
- PL** *Strugarka Elektryczna (Tłumaczenie z oryginalnej instrukcji)*
- FI** *Sähköhöylä (Käännös alkuperäisestä ohjeet)*
- SV** *Elhyvel (Översättning från originalinstruktioner)*
- BU** *Електрическо ренде (Превод на оригиналната инструкция)*
- DA** *Elektrisk høvl (Oversættelse fra oprindelige brugsanvisning)*
- RO** *Rindea electrică (Traducere din instrucțiunile originale)*
- RU** *Электрический строг (Перевод с оригинальной инструкции)*
- TU** *Elektrikli rende (Orijinal talimatlar çeviri)*
- CS** *Elektrický hoblík (Překlad z originálního návodu)*
- SK** *Elektrický hoblík (Preklad z originálneho návodu)*
- HE** *תווירוקם תוארוהם סוגרת) תילמשח העוצקמ*
- AR** *(قي لصلأا تاميلعل لال نم قم جرتلا) يئابرهك رجزم*
- HU** *Elektromos gyalu (Fordítás az eredeti utasítások)*
- SL** *Električni oblič (Prevod iz izvirnih navodil)*
- ET** *Freesimispink (Tõlge originaal juhiseid)*
- LV** *Stacionārā ēvele (Tulkojumā no instrukcijas oriģinālvadodā)*
- LT** *Stacionarus oblius (Vertimas iš originalių instrukcijas)*



© FAR GROUP EUROPE

113390-4-G-20170727

[www.fartools.com](http://www.fartools.com)

1

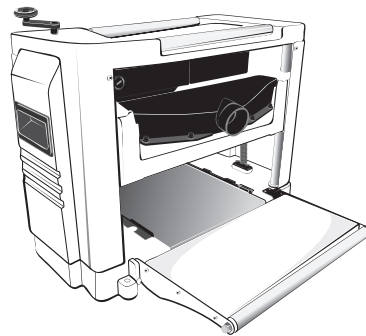
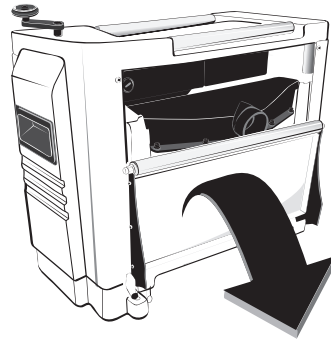
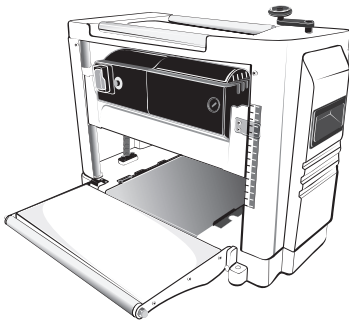
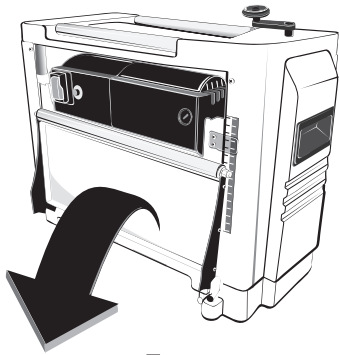

2

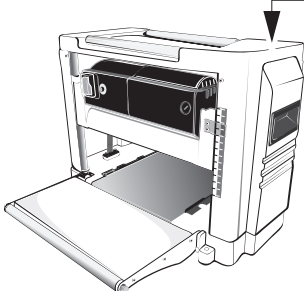

3

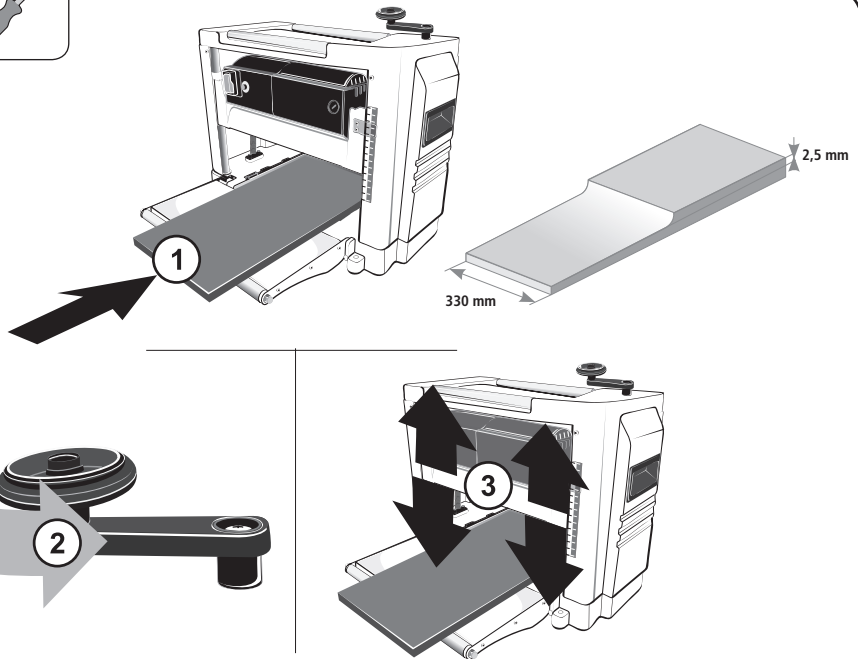
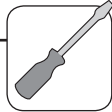

4

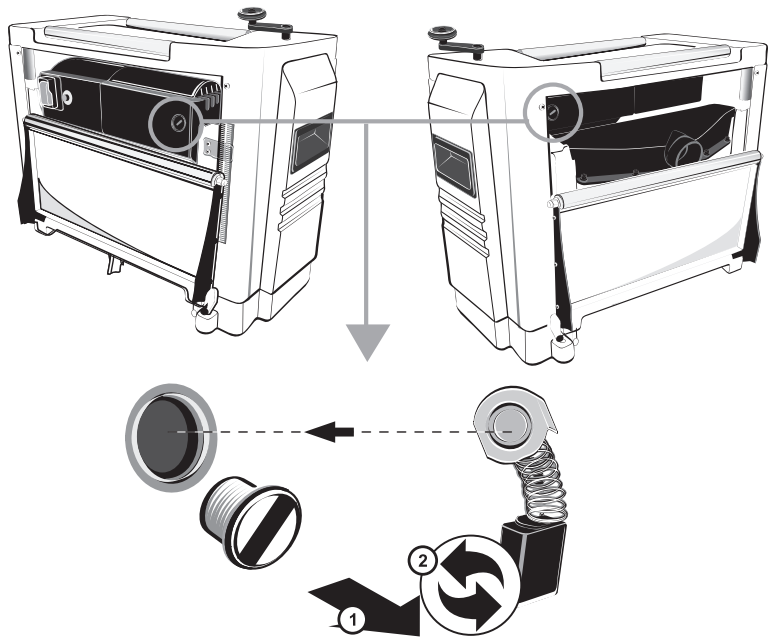

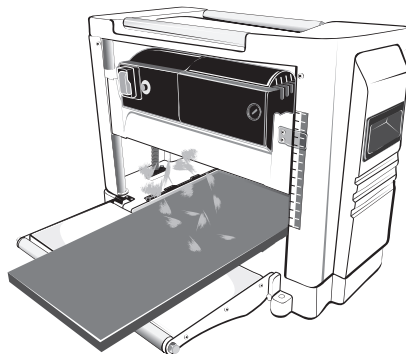
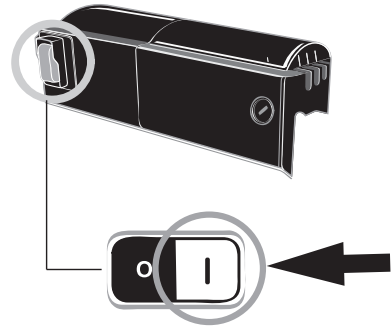
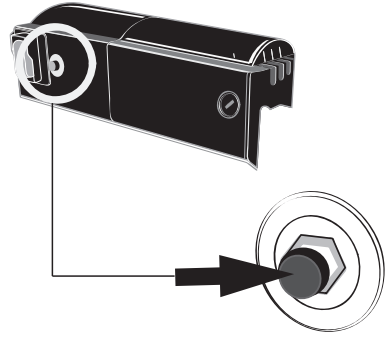
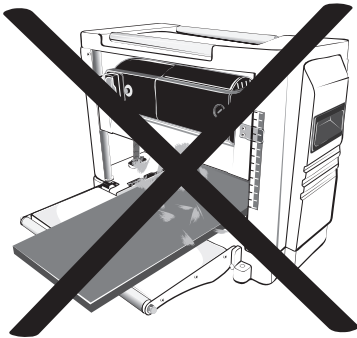
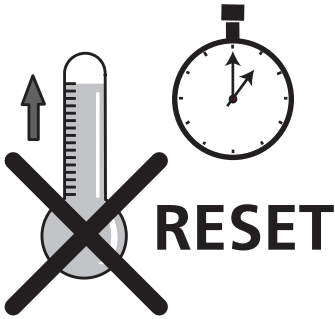

1

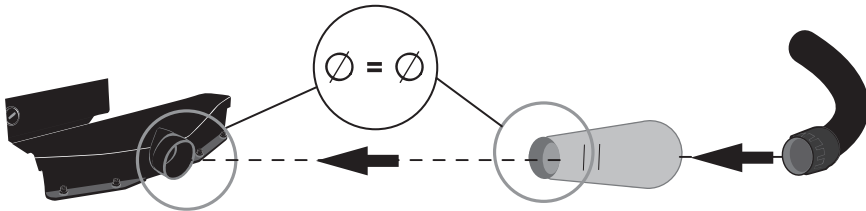
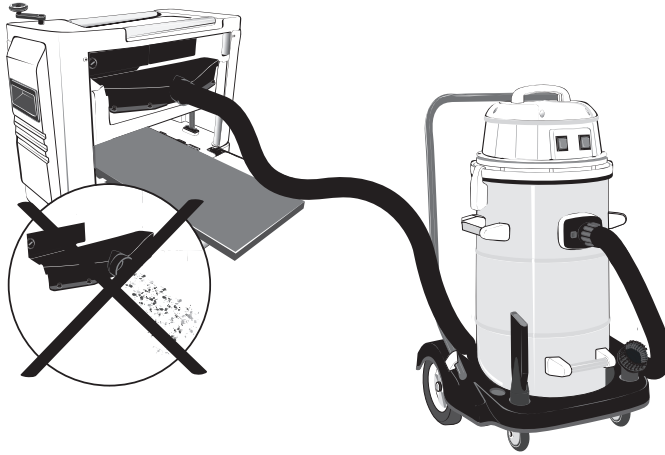

2

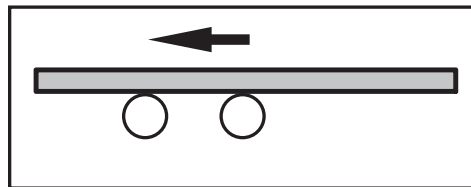
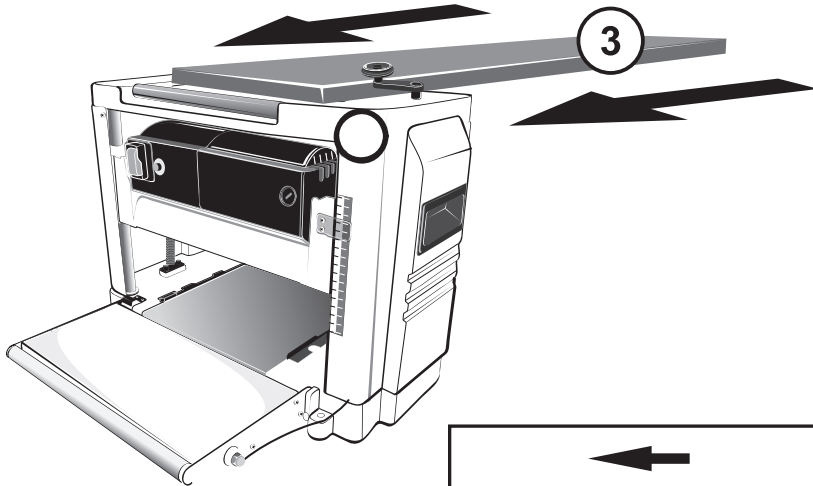
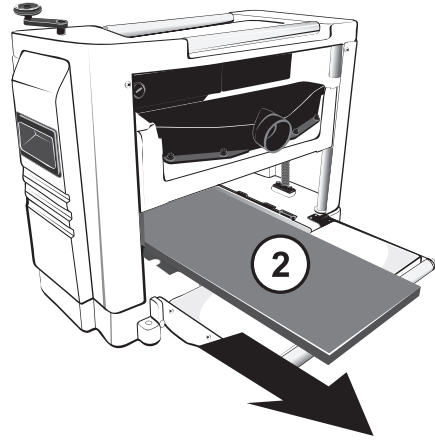
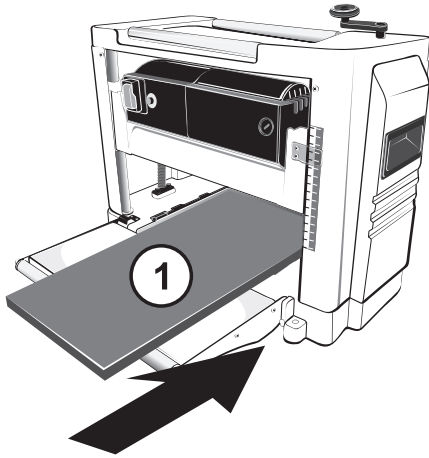

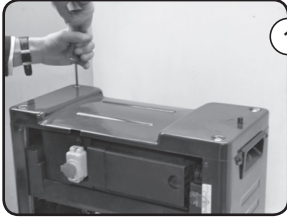

1

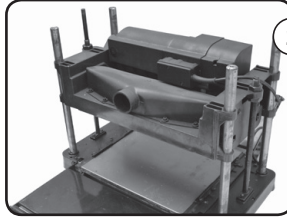

2

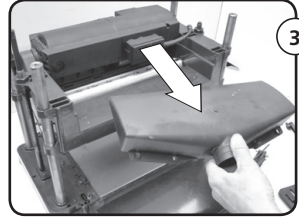

3



Dévisser  
Losschroeven  
Destornillar  
Desparafusar  
Svitare  
Unscrew

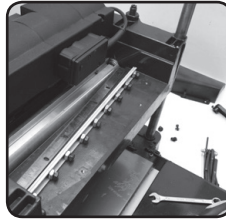





Ref 113909

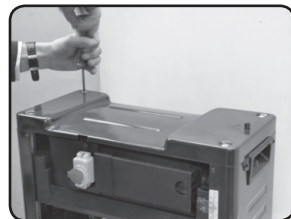
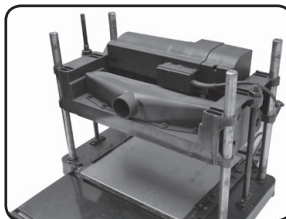
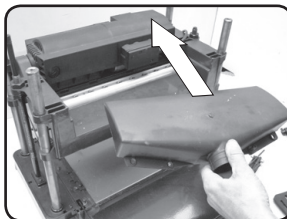
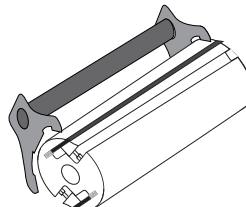
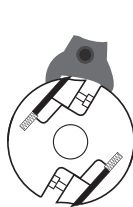
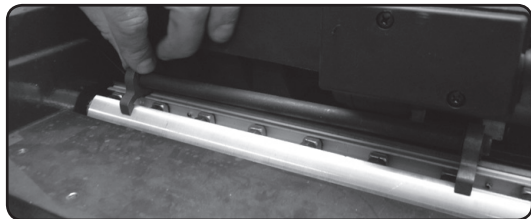
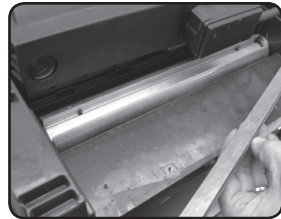



Attention ! Ne pas perdre les ressorts  
Opgelet! Niet de veren verliezen  
¡Atención! No perder los resortes  
Atenção! Para não perder as molas  
Attenzione! Non perdere le molle  
Warning ! Don't lose the springs



	<p>Tension et fréquence assignée: Nominal frequency and power: Spannung und Frequenz: Tensión y frecuencia fijada: Tensione e frequenza assegnata: Tensão e frequência fixa: Aangewezen spanning en frequentie: Ονομαστική τάση και συχνότητα: Napięcie i częstotliwość przydzielona: Jännite ja määrittäty taajuus: Angiven spänning och frekvens: Anført spænding og frekvens: Tensiune și frecvență de lucru:</p>	<p><b>Заданное напряжение и частота:</b> Tahsis gerilimi ve frekans: Stanovené napětí a frekvence: Stanovené napätie a frekvencia: מחמת ותדר מוקצב. الفلطية والذبذبة المبرمجة. Névlleges feszültség és frekvencia: Napetost in določena frekvenca: <b>Консумирано напрежение и честота :</b> <b>Määratud pinge ja sagedus</b> <b>Nustatyta įtampa ir dažnis</b> <b>Noteiktais spriegums un frekvence.</b></p>	<p><b>230 V ~ 50 Hz</b></p>
	<p>Vitesse à vide: No-load speed: Drehzahl unbelastet: Velocidad vacía: Velocità a vuoto: Velocidade no vácuo: Leerlaufdrehzahl: Ταχύτητα στο κενό: Prędkość bez obciążenia: Tyhjäkäyntinopeus Tomgångshastighet: Hastighed i ubelastet tilstand: Viteza în gol:</p>	<p><b>Скорость вращения на холостом ходу:</b> Boşalma hızı: Rychlost naprázdno: Rýchlost' pri chode naprázdno: מהירות ריק. السرعَة على الفسارغ. Üres sebesség: Prosti tek: <b>Скорост на празни обороти:</b> <b>Kiirus tühikäigul</b> <b>Tuščio prietaiso greitis</b> <b>Tukšgaitas ātrums</b></p>	<p><b>8000 min<sup>-1</sup></b></p>
	<p>Puissance assignée: Nominal power: Leerlaufdrehzahl: Potencia fijada: Potenza assegnata: Potência assinada: Onbelast toerental: Ονομαστική ή ισχύς : Prędkość na biegu jałowym: Teho: Angiven effekt: Anført styrke: Putere de lucru:</p>	<p><b>Заданная мощность:</b> Tahsis edilen güç: Stanovený příkon: Predpísaný výkon: כוח מוקצב. القدرة المبرمجة. Névlleges teljesítmény : Določena jakost: <b>Консумирана мощност:</b> <b>Määratud võimsus.</b> <b>Nustatyta galia</b> <b>Noteiktā jauda</b></p>	<p><b>2000 W</b></p>
	<p>Classe d'isolement : 2 Insulation class : 2 Isolierung klasse : 2 Aislamiento clase :2 Isolamento classe :2 Isolamento classe :2 Isolatie Klasse : 2 Εργαλειο τάξη : 2 Izolacja Klasy :2 Eristysluokka :2 Isolering Klass :2 Isoleringsklasse 2 Clasă izolație :2</p>	<p><b>Класс изоляции 2 :</b> Yalıtım derecesi :2 Třída izolace :2 Izolačný systém 2 סוג בידוד 2. فئة العزل 2. Szigetelési osztály :2 Razred izolacije :2 <b>Инструмент Клас :2</b> <b>Isolatsiooniklass 2</b> <b>Izolācijas rūšis 2</b> <b>Izolācijas klase 2</b></p>	<p><b>X</b></p>



	<p>Porter des lunettes de sécurité : Porter un masque anti-poussière: Porter une protection auditive:</p> <p>Wear protective eyewear : Wear a dust mask : Wear hearing protective equipment:</p> <p>Schutzbrille tragen : Staubschutzmaske tragen : Gehörschutz tragen:</p> <p>Llevar puestas gafas protectoras : Llevar puesta una careta de protección contra el polvo : Llevar puesta una protección auditiva:</p> <p>Portare de gli occhiali di sicurezza : Indossare una mascherina anti-polvere : Portare una protezione uditiva:</p> <p>Utilizar óculos de segurança : Utilizar uma máscara anti-poeira : Utilizar uma protecção auditiva:</p> <p>Draag een veiligheidsbril : Draag een stofmasker : Draag gehoorbeschermers:</p> <p>Φορέστε Προστατευτικά γυαλιά : χρήση προστατευτική μάσκα : Φορέστε Προστατευτικά ακουστικά</p> <p>Zakładać okulary ochronne : Zakładać maskę przeciwpyłową Zakładać słuchawki ochronne</p> <p>Käytä suojalaseja : Käytä pölysuojust : Käytä kuulosuojaimia:</p> <p>Använd skyddsglasögon : Bär mask mot damm : Bär hörselskydd:</p> <p>Der skal benyttes sikkerhedsbriller : Der skal benyttes beskyttelsesmaske mod støv: Der skal benyttes hørevern:</p> <p>Purtați ochelari de protecție : Purtați mască anti-praf : Purtați căști de protecție auz:</p>	<p><b>Наденьте защитные очки :</b> <b>Наденьте респиратор :</b> <b>наденьте средства звуковой защиты:</b></p> <p>Güvenlik gözlükleri takın : Toza karşı maske takın : İşitsel koruma aleti takın:</p> <p>Používejte bezpečnostní brýle : Používejte masku proti prachu : Používejte ochranu sluchu:</p> <p>Noste ochranné okuliare : Noste ochrannú masku proti prachu : Noste ochranné slúchadlá:</p> <p>תוּחִיט בַּיִקְשֵׁם בִּיכְרֵהָ לֵאמֹר קָבַא דְגַג הַכֶּסֶם שׁוּבְחָל אֵן יֵשׁ לְ הַרְכִּיב הַגִּנֵּת שְׁמִיעָה חַמְל נְזָאֵרָת וּקְיָאֵי. לְבִישׁ קְנִיאַע מְצֻרָאֵס לְלִדְגָאֵר. לְבִישׁ חֲזוּדָה חֲרֻזֵס הַחֲרֻזִיגִיג.</p> <p>Viseljen védőszemüveget : Viseljen porvédő maszkot Viseljen fülvédőt</p> <p>Nositi zaščitna očala : Nositi zaščitno masko proti prahu: Nositi zaščitno ušes:</p> <p><b>Да се използват защитни очила :</b> <b>Да се използва защитна маска :</b> <b>Да се използва слухови защитни средства:</b></p> <p>Kandke kaitseprille Kandke tolmumaski. Kandke kõrvakaitset</p> <p>Nešioti apsauginius akinius Dėvėti respiratorių Nešioti apsaugą nuo triukšmo</p> <p>Valkät aizsargbrilles Valkät aizsarg masku pret putekļiem valkät dzirdes aizsarglīdzekli</p>	X
---	---	---	---

	<p>Porter des gants : Use rubber gloves : Schutzhandschuhe tragen : Llevar guantes de protección : Indossare i guanti di protezione : Utilizar luvas de protecção : Draag veiligheidshandschoenen : χρήση προστατευτικών γαντιών : Używać rękawic ochronnych : Käytä suojakäsineitä : Använd skyddshandskar : Der skal benyttes handsker : Purtați mănuși :</p>	<p><b>Наденьте перчатки :</b> Eldiven takın : Noste rukavice : Noste rukavice : תּוּפֶפֶק שׁוּבְחָל אֵן לְבִישׁ קְנִיאַזָאֵת. Viseljen kesztyű t Nositi rokavice: <b>a se използват предпазни ръкавици :</b> Kandke kindaid Muvėti pirštines Valkät cimdus</p>	X
---	---	--	---

	<p>Soumis à recyclage Subjected to recycling Sujeto a reciclaje Sottoposti a riciclaggio Sujeitos à reciclagem Não deite no lixo : Niet wegwerpen : Μην την πετάτε : Nie wyrzucasz : Älä heittää pois luontoon : Batteriet får inte kastas : Bortkast det ikke: Nu le auncati :</p>	<p>Не выбрасывайте в мусорный ящик Atmayiniziz : Nevyahazujite je do bežného odpadu : Neodhadzovat : אין לזרוק סוללות فلا ترمدها هكذا فلي القمامة. ne mečíte! Ne odvržite ga/jih vstran : Не го изхвърляйте : Ärge visake seda minema : Neménykíte : Nemest :</p>	X
---	---	---	---

**FR-Recyclage des déchets:**

Les outils, accessoires et leur emballages doivent suivre une voie de recyclage adaptée. Conformément aux directives Européenne 2012/19/UE et 2006/66/CE, les composants d'un produit doivent être séparés, collectés, recyclés ou éliminés en conformité avec les réglementations environnementales en vigueur. Les appareils, batteries, piles, huiles, emballages devront être déposés dans les systèmes d'élimination des déchets spéciaux tels que déchetteries. Renseignez vous auprès de votre commune pour connaître l'organisme le plus proche à même de retraiter ou de collecter ces déchets.

**NL-Waste Recycling:**

Gereedschappen, accessoires en de verpakking moet een recycling traject aangepast volgen. Overeenstemming met de Europese Richtlijnen 2012/19/UE en 2006/66/CE, de onderdelen van een product moet worden gescheiden, verzameld, gerecycleerd of verwijderd in overeenstemming met de milieuvoorschriften. Apparaten, batterijen, olie, moet de verpakking worden gedeponneerd in de verwijdering van gevaarlijke afvalstoffen, zoals afvalverwerking systemen. Informeer bij uw gemeente naar de dichtstbijzijnde staat om opnieuw te verwerken of te verzamelen het afval lichaam te vinden.

**EN-Waste recycling:**

The tools, accessories and their packaging must use an appropriate recycling channel. In compliance with European Directives 2012/19/UE and 2006/66/CE, a product's components must be separated, collected, recycled or eliminated in accordance with the environmental regulations in force. The appliance, batteries, oils and packaging must be deposited in the special waste elimination systems such as the waste collection centres. Ask your commune for information on the nearest organisation in a position to reprocess or collect this waste

**ES-Reciclado de los residuos:**

Las herramientas, los accesorios y los envases tienen que seguir la vía de reciclaje adecuada. En virtud de las directivas europeas 2012/19/UE y 2006/66/CE, los componentes de un producto deben separarse, recogerse, reciclarse o eliminarse de acuerdo con las reglamentaciones medioambientales vigentes. Los aparatos, baterías, pilas, aceites, envases deberán llevarse a los centros de eliminación de residuos especiales tales como los ecoparques. Pedir información al municipio par conocer el centro más cercano apto para reciclar o recoger dichos residuos.





**IT-Riciclaggio dei rifiuti:**

Gli apparecchi, i loro accessori ed imballaggi devono essere sottoposti ad un processo di riciclaggio appropriato. In conformità con le direttive europee 2012/19/UE e 2006/66/CE, i componenti di un prodotto devono essere separati, raccolti, riciclati o smaltiti in conformità con le normative ambientali in vigore. Gli apparecchi, le batterie, le pile, gli oli, gli imballaggi dovranno essere conferiti nei sistemi di smaltimento dei rifiuti speciali come le isole ecologiche. Informarsi presso il proprio comune per sapere qual è l'ente più vicino in grado di fare il trattamento o la raccolta differenziata di questi rifiuti

**PT-Reciclagem do lixo:**

As ferramentas, acessórios e suas embalagens devem seguir um canal de reciclagem adaptado. Conformemente às diretivas europeias 2012/19/UE e 2006/66/CE, os componentes de um produto devem ser separados, recolhidos, reciclados ou eliminados de acordo com as regulamentações ambientais em vigor. Os aparelhos, baterias, pilhas, óleos e embalagens deverão ser depositados nos sistemas de eliminação de detritos especiais, tais como unidades de triagem de detritos. Informar-se junto ao seu concelho municipal para conhecer o órgão mais próximo habilitado a evacuar ou recolher estes detritos.

	<p>Recyclable, soumis au tri sélectif Recyclable, subject to recycling Recyclingfähige, unterliegen Recycling Reciclables, sujetos a reciclaje Riciclabili, soggetti a riciclaggio Recicláveis, sujeito à reciclagem Recycleerbare, onderworpen aan recycling Ανακυκλώσιμες συσκευασίες που υπόκεινται σε κύκλωση Opakowanie nadaje się do recyklingu podlegają recyklingu Kierrätettävien pakkausten kohteena kierrätys Återvinningsbara förpackningar omfattas återvinning <b>Рециклиращи се опаковки подлежат на рециклиране</b> Genanvendelig underlagt genbrug</p>	<p>Reciclabile sub rezerva reciclare <b>Повторно упаковка подлежат вторичной переработке</b> Gerí donüshim Geri donüshürübeliir amalaj konusu Recyklovateľné podľéhajúce recyklácii Recyklovateľné podliehajúce recyklácii רוחמל רווחמל היזראא אשונ ريويدلا قاعايل بشر يتر ريويدلا قاعايل لولياؤا فليال يتر لول قوب يترلا Újrahasznosítható csomagolás alá újrahasznosítás Recikliranti predmet recikliranje Pakendite suhtes ringlussevõtu Pärsträdajams iepakojums otrreizējai pārstrādei Perdirbamų taikomos perdirbimo</p>	X
---	---	--	---

		0 > 3 mm
		330 mm Max
		6 > 160 mm
		6,4 m. mir-l

 <b>L<sub>pA</sub></b>	Niveau de pression acoustique : Acoustic pressure level : Schalldruckpegel : Nivel de presión acústica : Livello di pressione acustica : Nivel de pressão acústica : Niveau akoestische druk : Στάθμη Θορύβου : Poziom mocy akustycznej : Käytä kuulosuojaimia : Ljudtrycksnivå : Lydtryk : Nivel presiune acustică :	<b>Уровень акустического давления. :</b> Akustik basınç seviyesi : Hladina akustického tlaku : Hladina akustického tlaku : רמת לחץ אקוסטי. مستوى الضغط السمعي. A hangnyomás szintje : <b>Nivo akustičnega pritiska:</b> <b>Равнище на акустично налягане :</b> <b>Helirõhu nivoo</b> <b>Akustinio spaudimo lygis</b> <b>Akustiskā spiediena līmenis</b>	<b>92,8 dB (A)</b>

 <b>L<sub>wA</sub></b>	Niveau de puissance acoustique : Acoustic power level : Schalleistungspegel : Nivel de potencia acústica : Livello di potenza acustica : Nivel de potência acústica : Niveau akoestisch vermogen : Στάθμη Ονομαστική Θορύβου : Poziom mocy akustycznej : Käytä suojalaseja : Ljudstyrkenivå : Lydstyrke : Nivel putere acustică :	<b>уровень мощности звука :</b> Akustik basınç seviyesi : Hladina zvukového výkonu : <b>Hladina zvukového výkonu:</b> רמת כוח אקוסטי. مستوى الخرجي. a hangnyomás szintje : <b>Nivo akustične jakosti :</b> <b>Равнище на вибрации :</b> <b>Helivõimsuse nivoo</b> <b>Triukšmo lygis</b> <b>Akustiskās jaudas līmenis</b>	<b>106 dB (A)</b>

NIVEAU SONORE D'EMISSION:

A VIDE

Pression acoustique L<sub>pA</sub> poste opérateur  
Incertitude

92,8 dB  
3

Puissance acoustique L<sub>WA</sub>  
Incertitude

106 dB  
3

Valeurs déterminées suivant le code d'essai de l'annexe B de la norme EN 61029-1 avec emploi des normes de base ISO 11201 et ISO 3744.

Les niveaux de pression acoustique obtenus in situ dépendent:

- Des niveaux réels de la machine considérées, en prenant en compte les incertitudes déclarées;
- Du local et de l'installation de la machine. Préférez une pièce dont l'acoustique est plus feutrée. Evitez les pièces vide à grande résonance. Placez vous auprès d'une fenêtre le cas échéant.
- Des outils montés, des pièces travaillées, des réglages choisis,...

	<p>Conformité européenne          Conforms to EC standards :          CE-Konformität :          Cumple con las directivas CE :          Conforme alle norme CE :          Conforme às normas CE :          Voldoet aan de EG-normen :          Συμφώνο με τα πρότυπα          Zgodność z normami CE :          EU-standardien mukainen :          EU-standardien mukainen :          Overholder EU standarderne :          Conform cu normele europene:</p>	<p><b>соответствие европейским стандартам:</b>          Avrupa uygunluk :          evropská shoda :          európska dohoda :          התאמה לתקנים האירופיים          مطابق للمواصفات الأوروبية.          evropska ustreznost :          európai megfeleléség :  <b>Съответствие с европейските норми :</b>  <b>Euroopa Liidu vastavusmärk</b>  <b>Euroopiņu normu atitikima</b>  <b>Atbilstība Eiropas standartiem</b></p>	<b>X</b>
---	---	---	----------

	<p>Lire les instructions avant usage :          Read the instructions before use :          Vor Einsatz des Geräts Anweisung lesen :          Léase las instrucciones antes de usar :          Leggere le istruzioni prima dell'uso :          Ler as instruções antes da utilização :          Lees voor het gebruik de instructies :          Διαβάστε τις οδηγίες χρήσης :          Zapoznać się z instrukcją przed użyciem :          Lue ohjeet ennen käyttöä :          Läs anvisningarna före användning :          læs instruktionerne før brug          Înainte de utilizare, citiți instrucțiunile :</p>	<p><b>Внимательно прочитайте следующие инструкции :</b>          Kullanmadan talimatları okuyunuz :          Pozorně si přečtete následující pokyny :          Pred použitím si prečítajte pokyny :          זרם חילופי          اقرأ التعليمات قبل الاستخدام.          használat előtt olvassuk el az utasítást :          Pred uporabo preberite ustrezna navodila :  <b>Прочетете указанията за употреба :</b>  <b>Enne kasutamist lugege instruksiooni</b>  <b>Prieš naudojimą perskaityti instrukciją</b>  <b>izlasīt instrukcijas pirms lietošanas</b></p>	<b>X</b>
---	--	--	----------

	<p>Danger :          Danger :          Gefahr :          Peligro :          Pericolo :          Perigo :          Gevaar :          Κινδύος :          Niebezpieczeństwo :          Vaara :          Fara :          Fare :          Pericol :</p>	<p><b>Опасно :</b>          Tehlike :          Nebezpečí :          Nebezpečnostvo :          סכנה.          خطر.          Veszély :          Nevamost:  <b>Опасност :</b>  <b>Oht</b>  <b>Pavojus</b>  <b>Bistamība</b></p>	<b>X</b>
--	--	--	----------

	<p>Poids :          Weight :          Gewicht :          Peso :          Peso :          Peso :          Gewicht :          Βάρος :          Masa :          Paino :          Vikt :          Vægt :          Greutate :</p>	<p><b>Бec :</b>          Ağirlik :          Hmotnost :          Hmotnosť :          משקל          الوزن.          Súly :          Teža :  <b>Тегло :</b>  <b>Raskus</b>  <b>Svoris</b>  <b>Svars</b></p>	<b>27,5 kg</b>
---	--	--	----------------

# LRD 2000D

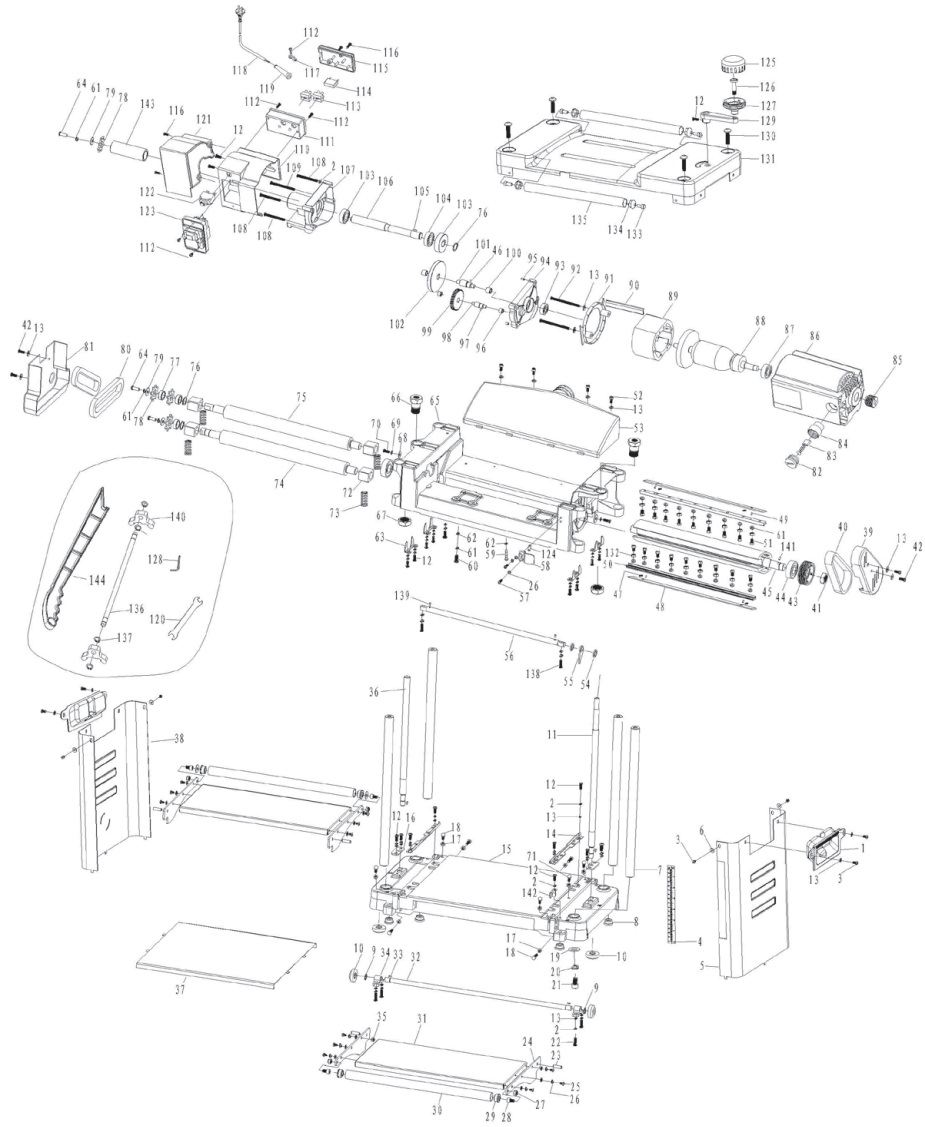

# Plaques signalétiques - naamplaatjes - placas de identificación - placas de identificação - targhette - machine labels

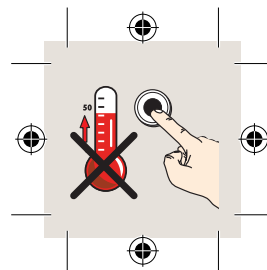
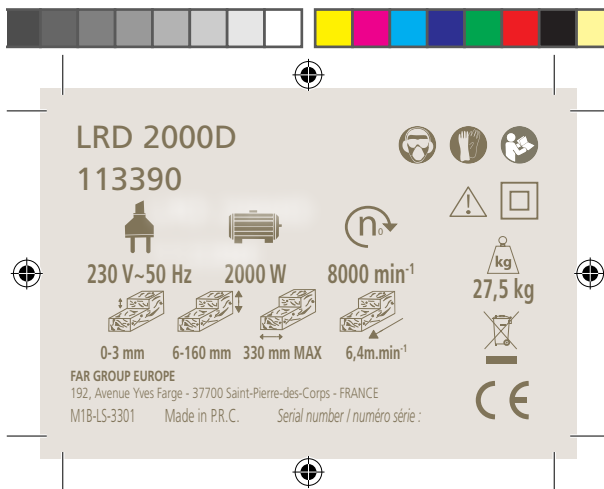

DECLARATION DE CONFORMITE  
VERKLARING VAN OVEREENSTEMMING  
DECLARACION DE CONFORMIDAD  
DICHIARAZIONE DI CONFORMITA  
KONFORMITÄSERKLÄRUNG  
DECLARATION CONFORMITY  
DECLARAÇÃO DE CONFORMIDADE  
DEKLARACJA ZGODNOSCI Z NORMAMI  
OM ÖVERENSSTÄMMELE  
VAATIMUSTENMUKAISUUSVAKUUTUS

Overensstemmelseserklæring  
Δήλωση συμμόρφωσης/συμμόρφωσης

Declaratie de conformitate  
Vyhlasenie zhody  
Декларация соответствия  
הצהרת תואמת  
UYGUNLUK BEYANI  
التصريح بالاطمئنة  
Prohlášení shody  
Egyezőségi nyilatkozat  
Декларация за съответствие с нормите  
Izjava o skladnosti  
DEKLARACJA  
ATTIKTIES DEKLARACIA  
KINNITUS

Le soussigné,  
Ondergetekende,  
Der Unterzeichner,  
O abaixo assinado,  
Undertecknad,  
Долгоподписаният  
Undertegnede  
Subsemmatul,  
Я, нижеподписавшийся,  
Imzalayan,  
Níže podepsaný,  
Toliau pasirašęs

Déclare par la présente que,  
Verklaart hiermede dat,  
Erklärt hiermit daß,  
Declara pela presente que,  
Förklarar härmed att  
Заявлява с настоящото  
erklærer hermed, at  
Declar prin prezenta că,  
настоящим подтверждаю, что  
Mevcut belgeyle beyan ediliyor ki,  
tímto prohlašuje, že,  
Pareiškia, kad,

Personne autorisée à constituer  
le dossier technique :  
Christophe HUREL



FAR GROUP EUROPE  
192, Avenue Yves Farge  
37700 Saint-Pierre-des-Corps  
FRANCE

El suscrito,  
Il sottoscritto,  
The undersigned,  
Nízej podpisany  
Allekirjoittanut,  
Ουπτογεγραμμένος  
Nizšie podpisany  
מטה תחת,  
الذوق و ادناه  
Alulírótt,  
Podpisani,  
Apakšā parakstījis  
allakirjutanu

Declaro por la presente, que,  
Dichiare che,  
Declares that,  
OŚwiadcza niniejszym, że  
Ilmoittetaan täten että,  
Δηλώνω με την Παρούσα  
tímto vyhlasuje, že  
מצהיר בהז' כי  
يصرح استنادا على ذلك  
kijelentem, hogy a késztülék Izjavlja da,  
Pareiškia, kad,  
Ar šo apliecina, ka,  
Kinnitab, et

**Rabot Stationnaire / Thickness planer / Elektrohobel / Piella elettrica / Piella Stazionaria /  
Maquina de Aplainar / Elektrische Schaafmaschine / Ηλεκτρική Πλάστη / Strugarka Elektryczna /  
Sähköhöylä / Elhuvyl / Электрическо ренде / Rindea electrică / Электричеськүү ренд / Elektrikli rende /  
Elektrický hoblík / Elektrický hoblík / תילמשח העוצקמ / یی ابرک رچزم / Elektromos gyalu / Električni oblič / Freesimispink / Stacionārā  
ēvele / Stacionarus oblius**

code

FARTOOLS ONE / 113390 / LRD 2000D / M1B-LS-3301

Est conforme et satisfait aux directives et normes CE,  
In overeenstemming is met en Voldoet aan EG richtlijnen,  
Den folgenden EU-Bestimmungen entspricht,  
Respeita e está em conformidade com as normas CE,  
Överensstämmer med och uppfyller EG-standarder,  
Съответства и отговаря европейските норми  
er i overensstemmelse med og overholder EU standarderne  
Este conform și satisfăce normele CE  
полностью соответствует и удовлетворяет  
требованиям стандартов ЕС  
CE şartlara uygundur,  
odpovídá normám ES,  
Atitinka ir atitinka EB direktyvas ir standartus,

Cumple con la directivas de la CE,  
E conforme alle direttive CEE,  
Complies with the EEC directives and standards,  
Odpowiada normom UE,  
Täyttää EU-vaatimukset  
Είναι συμμόρφωτο και ανταποκρίνεται στα Πρωτόλλα CE  
CE zodpovedá normám ES.  
מתאים ועונה לתקני CE  
بيان الأجهزة يطابق و يلبي معايير مجموعة الدول الأوروبية  
kielegíti a CE szabványok előírásait.  
Je v skladu z in izpolnjuje norme Evropske skupnosti.  
Atbilst un atbilst EK direktīvas un standartus,  
Vastab ja vastab EU direktiividele ja standarditele,

2014/30/EU 2006/42/EC 2011/65/EU

EN 61029-1:2009+A11  
EN 61029-2-3:2011  
EN 55014-1:2006+A1+A2  
EN 55014-2:2015  
EN 61000-3-2:2014  
EN 61000-3-11:2000

Christophe HUREL,  
Président Directeur Général  
05/07/2017  
Fait à Saint-Pierre-des-Corps

**FR. GARANTIE**

Cet outil est garanti contractuellement contre tout vice de construction et de matière, à compter de la date de vente à l'utilisateur et sur simple présentation du ticket de caisse. La garantie consiste à remplacer les parties défectueuses. Cette garantie n'est pas applicable en cas d'exploitation non conforme aux normes de l'appareil, ni en cas de dommages causés par des interventions non autorisées ou par négligence de la part de l'acheteur. La garantie ne s'applique pas sur les dommages causés par une défaillance de l'outil.

**DE. GARANTIE**

Die Garantiezeit für dieses Gerät in bezug auf Konstruktions- und Materialfehler beträgt lt. Vertrag bei Vorlage des Kassenbons. Die Garantieleistung besteht im Ersatz schadhafter Teile. Die Garantie erlischt bei einem Einsatz des Geräts, der nicht normentsprechend ist, bei Schäden, die auf unsachgemäße Eingriffe zurückzuführen sind bzw. bei Nachlässigkeit seitens des Käufers. Die Garantie erstreckt sich nicht auf Schäden, die auf Fehlfunktionen des Geräts zurückzuführen sind.

**IT. GARANZIA**

Quest' attrezzo è garantito per contratto contro qualsiasi difetto di costruzione e di materia, a partire dalla data di vendita all' utente e su semplice presentazione dello scontrino. La garanzia consiste nel sostituire le parti difettose. Questa garanzia non è applicabile in caso di sfruttamento non conforme alle norme dell' apparecchio, né in caso di danni causati da interventi non autorizzati o da negligenza da parte dell' acquirente. La garanzia non si applica ai danni causati da un' avaria dell' attrezzo.

**EN. GARANTEE**

This tool is guaranteed, in writing, against any defect in manufacture or parts from the date of sale, upon simple presentation of the sales slip. The guarantee is limited to the replacement of faulty parts. This guarantee is not applicable in the event of usage which is not conform with the intended usage of the apparatus, nor in the event of damage caused by unauthorised servicing or negligence on behalf of the purchaser. This guarantee does not apply to any damage caused by the failure of this tool.

**ES. GARANTIA**

Esta herramienta se garantiza contractualmente contra todo defecto de construcción y materia, a partir de la fecha de venta a l' usuario y sobre simple presentación del recibo de caja. La garantía consiste en sustituir a las partes defectuosas. Esta garantía no es aplicable en caso de explotación no conforme a las normas del aparato, ni en caso de daños causados por intervenciones no autorizadas o por negligencia por parte del comprador. La garantía no se aplica sobre los daños causados por un fallo del herramienta.

**NL. GARANTIE**

Dit gereedschap heeft een garantie tegen constructiefouten en materiaaldefecten, die geldig is vanaf de aankoopdatum door de gebruiker, op vertoning van de kassabon. De garantie betreft de vervanging van de defecte onderdelen. Deze garantie is niet van toepassing indien het apparaat niet volgens de normen gebruikt is, noch in geval van schade veroorzaakt door oneigenlijk gebruik of nalatigheid van de koper. De garantie is niet van toepassing op schade voortvriend uit een defect van het gereedschap.

**PT. GARANTIA**

Esta ferramenta tem uma garantia contratual contra qualquer defeito de construção e de material, a partir da data de venda ao utilizador e sobre simples apresentação do talão da caixa.. A garantia consiste em substituir as partes defeituosas. Esta garantia não é aplicável no caso de exploração não conforme às normas do aparelho, nem em caso de danos causados pelas intervenções não autorizadas ou por negligência da parte do comprador. A garantia não se aplica para os danos causados por uma falha da ferramenta.

**EL. Εγγύηση**

Το εργαλείο ασπ'ο φέρει συμβατική εγγύηση για οΠιοδ'ηΠοτε ελ'αττωμα κατασκευής αΠ'ο την ημερομηνια Π'ωλησης στο χρ'ηστη. με αΠ'η Προσκ'ομωση της αΠ'ο"οειξής αγορ'αζ. Η εγγύηση αΠοτελείται αττ'ο την αντικατ'αοταση των ελαττωματικ'ων τμημ'ατων. Η Παρ'ο'υσα εγγύηση οεν εφαρμ'οζεται σε Περ'ιΠωση χρ'ηστηζ μη σ'ιμφονηζ με τα ΠρωτοΠα της συσκευ'ηζ. η σε Περ'ιΠωση ζημ'αζ Που Προκλ'ηΘηκε αΠ'ο μη εγκεκριμ'ειη εΠ'εμβαση 'η αΠ'ο αμ'ελεια του αγοραστ'η. Η εγγύηση "οεν εφαρμ'οζεται στις ζημ'εζ Που Προκαλ'ο'νται αΠ'ο βλ'αβη του εργαλείου Σταυρο'ι κεν'ο'υ Διαστημα-Παρ'εμβυσμα

**PL. GWARANCJA**

Narz'dzie jest obj'ete gwarancją na wszelkie wady konstrukcyjne i materia[owe, licząc od daty sprzedz'ay u'ytkownikowi i po okazaniu paragonu kasowego. Gwarancją obejmuje wymian' cz'Ąci wybrakowanych. Gwarancją nie znajduje zastosowania w przypadku u'ytkowania niezgodnego z normami urz'adzenia, ani w przypadku szk'od spowodowanych dzia[aniami niedozwolonymi lub zaniedbaniami ze strony nabywcy. Gwarancją nie obejmuje szk'od powsta[nych z powodu upadku urz'adzenia.

**SV. GARANTI**

Detta verktyg har en avtalsenlig garanti mot konstruktions- och materialfel, fr'ån och med tidpunkten för användarens inköp och genom uppvisning av kassakvittot. Garantin består i att ersätta de bristfälliga delarna. Denna garanti gäller inte om användningen inte motsvarar apparatens standarder, inte heller vid skador som orsakas av ej tillåtna ingrepp eller på grund av köparens vårdslöshet. Garantin gäller inte förskador som orsakats av att verktyget fungerat bristfälligt.

**FI. TAKUU**

Tämän laitteen takuu on voimassa sopimuksenmukaisesti kattaen kaikki rakenne- ja materiaaliiviat lukien ostopäivästä kassakuittia vastaan. Takuu sisältää viallisten osien korvaamisen. Takuu ei korvaa ohjeidenvastaista käyttöä eikä valtuuttamattomien henkilöiden käsittelystä tai ostajan huolimattomuudesta aiheutuneita vahinkoja. Takuu ei vastaa myöskään toimintahäiriöistä aiheutuneita vahinkoja.

**BU. Гаранция**

Този инструмент е под договорна гаранция срещу всякакъв дефект в изработката и използваните материали, считано от датата на продажба на потребителя и само срещу представяне на касовата бележка.Гаранционното обслужване се състои в замяна на дефектните части.Настоящата гаранция не е валидна когато апаратът се използва по начин, несъответстващ на стандарта за работа с него, както и в случай на щети, нанесени от неоторизирани лица, или вследствие на проявена небрежност от страна потребителя.

Гаранцията не покрива щети, произтекли вследствие на техническа неизправност на апарата.



## DA. GARANTI

Dette værktøj er dækket af en garantikontrakt for konstruktions- og materialefejl, som gælder fra købsdatoen ved visning af kasseboksen. Garantien består i at udskifte de defekte dele. Garantien dækker ikke fejl opstået som følge af anvendelse, som ikke overholder standarderne for apparatet, eller skader opstået ved ikke autoriserede indgreb eller sløsethed fra brugerens side. Garantien dækker ikke skader opstået, fordi værktøjet har svigtet.

## RO. GARANȚIE

Acest aparat este garantat din punct de vedere contractual împotriva tuturor viciilor de construcție și de material, începând de la data vânzării lui către utilizator și la simpla prezentare a bonului de casă. Garanția constă în înlocuirea componentelor defecte. Această garanție nu se aplică în cazul exploatării în alt mod decât cel recomandat de normele aparatului și nici în caz de stricăciuni provocate de intervenții neautorizate sau prin neglijența cumpărătorului. Garanția nu se aplică asupra pagbelor cauzate de o defectare a aparatului.

## RU. ГАРАНТИЯ

Данное изделие обладает имеющей силу контракта гарантией, покрывающей все возможные дефекты изготовления и материала. Гарантия вступает в силу с даты продажи изделия пользователю, для этого достаточно сохранить и предъявить полученный в кассе чек. Гарантия обязывает изготовителя заменить дефектные части изделия. В случае не соответствующего нормам использования изделия, несанкционированного демонтажа или ремонта или небрежного обращения действие гарантии прекращается. Гарантия не покрывает ущерба, возникшего в результате сбоев в работе изделия.

## TU. GARANTI

Bu araç, satış tarihinden itibaren, kullancının sadece vezne alındısını summasıyla tüm üretim ve malzeme hatasına karşı garantilidir. Garanti eksik olan kısımları değiştirmek içindir. Bu garanti aracın şartlarına uygun olmayan işleme durumunda, izin verilmeyen kullanımlardan kaynaklanan hasarlarda veya alıcının isteği durumunda uygulanmaz. Garanti malzemenin bir eksikliğinden meydana gelen bir zararda uygulanmaz.

## CS. ZÁRUKA

Pro tento nástroj platí smluvní záruka na všechny výrobní a materiálové vady od data prodeje uživateli a na základě předložených pokladničního bloku. Záruka spočívá ve výměně vadných částí. Tato záruka neplatí v případě použití přístroje, které neodpovídá normám, ani v případě škod způsobených nepovolenými zásahy nebo nedbalostí ze strany kupujícího. Záruka se nevztahuje na škody způsobené závadou nástroje.

## SK. ZÁRUKA

Pre tento nástroj platí zmluvná záruka na všetky výrobné a materiálové chyby od dátumu predaja užívateľovi a na základe predloženia pokladničného bloku. Záruka spočíva vo výmene chybných častí. Táto záruka neplatí v prípade použitia prístroja, ktoré nezodpovedá normám, ani v prípade škôd spôsobených nepovolenými zásahmi alebo nedbalosťou zo strany kupujúceho. Záruka sa nevzťahuje na škody spôsobené poruchou nástroja

## HE. אחריות

הי עלכלי זה חלה אחריות לפי חוזה מפורסם ככלי ליקוי ביצור או בחומר, החל מיום המכירה למשתמש עם קופה. האחריות-משמעה החלה תחלקם הלקויים אחריות זו אינה חלה במקרה של שימוש במכשיר שאינו מתאים לתקנים ובמקרה של נזק שנגרם על ידי התערבותי תללל סמכות או על ידי רשלנות מאת הקונה. האחריות אינה חלה על נזק שנגרם על ידי תקלה בכלי.

## AR. الضمان

إن هذه الآلة مضمونة تعاقدياً من أي عيب فني التصدي عوفي الجواد، إعتباراً من تاريخ البيع إلى المستهلك وبنها على مجرد تقديم بطاقة الشراء، يت على الضمان فباي استبدال الأجزاء الأعطلة لا يكون هذا الضمان قابلاً للتطبيق في حالة الاستخدام غير المطابق لمعايير الأجزاء، ولا في حالة تعرضه للتآكل أو تلفات ناتجة عن عمليات تدخل غير مصرح بها أو في حالة الأضرار من قبل المشتري لا ينطبق الضمان على الضرر الناتج عن خلل

## HU. GARANCIA

Erre a szerszáma szerződéses garanciát vállalunk bármilyen gyártási és anyaghiba felmerülése esetére, a fogyasztó részére történt eladás napjától számítva, a pénztári blokk egyszerű felmutatása ellenében. A garancia a hibás alkatrészek cseréjére terjed ki. Ez a garancia nem érvényes, ha a készülék nem rendeltetésszerűen használták, sem illetéktelen beavatkozások, vagy a vásárló hanyagsága okozta károk esetén. A garancia nem fedezi azokat a károkat, melyeket a szerszám hibás működése okozott.

## SL. GARANCIJA

To orodje je z garancijsko pogodbo zaščiteno proti vsem napakam v izdelavi in v sestavnem materialu od datuma prodaje naprej in ta velja ob predložitvi blagajniškega računa. Garancija velja za zamenjavo delov z napako. Ta garancija ne velja za uporabo orodja, ki ni v skladu z normami, predpisanimi za omenjeno orodje in za primere okvar, ki nastanejo zaradi nedovoljenih posegov na orodju ali zaradi malomarnega rokovanja kupca. Garancija ne velja za škodo, ki jo lahko povzroči okvara orodja.

## ET. GARANTII :

See tööriist kuulub lepingu järgi garantiiremonti arvestades alates müümise päevast ja kassatšeki alusel kasutatjale kõigi konstruktsiooni- ja materjalvigade puhul. Garantii seisneb defektsete osade väljavahetamises. See garantii ei kehti aparadi normide ebatavalise eiramise puhul ega ostja poolt keelatud viisil kasutamisest või hooletussejätmisest tulenevate kahjude korral. Garantii ei kehti seadme defektidest põhjustatud kahjude puhul

## LV. GARANTĪJA :

Šis prietaisais yra užtikrinamas kaip itin geros kokybės, nuo jo pardavimo datos iki jo panaudojimo, ir jam yra suteikiamas garantinis talonas. Garantijos metu galima pakeisti atsiradusius trumplataikius gedimus. Ši garantija netaikoma esant netinkamam naudojimui ar nesilaikant reikiam šio aparato vartojimo instrukcijų, tai pat pačiam pirkejuji jį sugadinus. Garantija taip pat netaikoma, prietaisą naudojant ne pagal paskirtį ir jį apgadinus

## LT. GARANTĪJA :

Šim darbarikam ir ligumà noteikta garantija visiem defektiem, kas saistās ar konstrukciju un materiālu, sākot ar pārdošanas datumu, kad mašīnu pārdoš lietotājam un vienkarši uzrādot kases čeku. Garantija iekļauj bojāto daļu nomaiņu. Ši garantija nav derīga, ja aparāts nav lietots saskaņā ar drošības noteikumiem, ne gadījumos ja bojājumi radušies nesankcionētas iejaukšanās gadījumā vai arī pircēja nolaidības dēļ. Garantija nav derīga, ja bojājumi radušies darbarīka defekta dēļ