

PEUGEOT



L'ÉNERGIE CRÉATIVE

EnergyPunch-1 8VBL



PEUGEOT OUTILLAGE

25 03 31-Manual-B-20191223

18V EnergyHub

FR MANUEL D' UTILISATION (Notice originale) :
NL HANDBOEK (Vertaling van het oorspronkelijke):
ES MANUAL (Traducción del original):
PT MANUAL (Tradução do manual original):
IT MANUAL (Traduzione dell'avvertenza originale):
EN USING MANUAL (Original manual translation):

*Marteau perforateur sans fil
Snoerloze Boorhammer
Martillo perforador
Martello sem filo
Martello cordless
Cordless Rotary Hammer*

peugeot-outillage.com

Le marteau perforateur sert à percer ou à casser des matériaux résistants (béton, granit, mur de pierres par exemple) . Il permet de travailler plus rapidement et plus efficacement qu'une perceuse classique. Il dispose d'une fonction de perforation dont la force de frappe est élevée. Les outils SDS qui l'équipent permettent une transmission de puissance optimale. Le marteau perforateur dispose de 3 fonctions: perçage (rotation); Percussion (rotation, percussion); Burinage (percussion).

- Sur un marteau perforateur, la fonction rotation peut être stoppée au profit de la fonction burinage. Ceci permet, avec des outils appropriés, de défoncer par exemple une chape de béton ou de retirer du carrelage.
- La force de frappe détermine la facilité avec laquelle le marteau perforateur va travailler. Cette force s'exprime en joule. Plus elle est grande et plus aisé sera votre travail. Certaines machines sont équipées d'un débrayage en cas de blocage du foret.
- L'interrupteur variateur peut être équipé selon les modèles, d'une molette de réglage de vitesse de rotation du mandrin. Cette fonction est très utile afin d'adapter la vitesse de l'outil au matériau à travailler.
- Plus on appuie sur l'interrupteur variateur et plus la vitesse de rotation du mandrin augmente.
- Adapter la vitesse de rotation du mandrin au diamètre du foret:
 - Petit diamètre = grande vitesse
 - Gros diamètre = petite vitesse
- Le niveau, si votre machine en est équipée, permet de travailler perpendiculairement.
- L'affichage digital, si votre machine en est équipée, permet de lire les réglages pré sélectionnés manuellement (par exemple, la vitesse de rotation)
- La fonction éclairage, si votre machine en est équipée, permet un confort visuel en milieu obscur.
- Le laser, si votre machine en est équipée, permet de projeter un faisceau matérialisant le passage

TIP BLAD - HAAKSE SLIJPER

De hamerboor wordt gebruikt voor het doorboren of breken van resistente materialen (beton, graniet, stenen muur bijvoorbeeld). Hiermee kunt u sneller en efficiënter werken dan met een conventionele boormachine. Het heeft een perforatiefunctie met een hoge impactkracht. De SDS-tools die het uitrusten zorgen voor een optimale krachtoverbrenging. De hamerboor heeft 3 functies: boren (rotatie); Percussie (rotatie, percussie); Beiteln (percussie).

- Op een boorhamer kan de rotatiefunctie worden gestopt ten gunste van de chipping-functie. Dit maakt het mogelijk om met de juiste gereedschappen bijvoorbeeld een betonnen dekvloer af te breken of tegels te verwijderen.
- De slagkracht bepaalt het gemak waarmee de hamerboor zal werken. Deze kracht wordt uitgedrukt in joule. Hoe groter en beter je baan zal zijn. Sommige machines zijn uitgerust met een koppeling in geval van vergrendeling van de boor.
- Afhankelijk van het model kan de dimmerschakelaar worden uitgerust met een snelheidsinstelknop. Deze functie is erg handig om de snelheid van het gereedschap aan te passen aan het materiaal dat moet worden bewerkt.
- Hoe meer u op de dimmerschakelaar drukt, hoe sneller de rotatiesnelheid van de boorop toeneemt.
- Pas de rotatiesnelheid van de doorn aan de diameter van de boor aan:
 - Kleine diameter = hoge snelheid
 - Grote diameter = kleine snelheid
- Het niveau, als uw machine is uitgerust, maakt het mogelijk loodrecht te werken.
- Het digitale display, als uw machine hiermee is uitgerust, maakt het mogelijk om de voorgeselecteerde instellingen handmatig te lezen (bijvoorbeeld de rotatiesnelheid)
- De verlichtingsfunctie, als uw machine is uitgerust, zorgt voor een visueel comfort in een donkere omgeving.
- De laser, als uw machine is uitgerust, laat toe een straal te projecteren die de doorgang materialiseert

The rotary hammer is used to drill through or break resistant materials (concrete, granite, stone wall, for example) . It means that you can work more quickly and efficiently than with a traditional drill. It has a drilling function with a high impact force. The SDS tools with which it is fitted provide optimal power transmission. The rotary hammer has 3 functions: drilling (rotation); impact (rotation, impact); chipping (impact)

- On a rotary hammer, the rotation function can be stopped, to give way to the chipping function. This means that, using the appropriate accessories, you can for example smash concrete screed or remove tiling.
- The impact force determines how easily the rotary hammer will work. The force is expressed in joules. The higher it is, the easier it will be to work. Some machines are fitted with a clutch release, in case the drill blocks.
- Depending on the model, the trigger switch can be fitted with a wheel for adjusting the chuck rotation speed. This function is very useful for drilling fragile materials.
- The harder you press the trigger button, the faster the chuck rotates.
- Adapt the rotation speed of the chuck to the diameter of the drill:
 - Small diameter = high speed
 - Large diameter = low speed
- The level gauge, if your machine is fitted with one, makes it possible to ensure that you are working perpendicular to the surface.
- The digital display, if your machine has one, shows the preselected settings (for example, rotation speed)
- The lighting function, if your machine has one, makes it more comfortable to work with in dark environments.
- The laser, if your machine has one, produces a beam of light which show you where the tool will go.

FICHA DE CONSEJOS - MARTILLO PERFORADOR

El martillo perforador sirve para taladrar o para romper materiales resistentes (como por ejemplo hormigón, granito, paredes de piedra). Permite trabajar más rápida y eficazmente que con un taladro clásico. Dispone de una función de perforación cuya fuerza de percusión es muy elevada. Las herramientas SDS que lo equipan permiten una transmisión de potencia óptima. El martillo perforador dispone de 3 funciones: taladrado (rotación); Percusión (rotación, percusión); Cincelado (percusión).

- En un martillo perforador se puede parar la función rotación en beneficio de la función cincelado. Con herramientas adecuadas esto permite por ejemplo romper una capa de hormigón o retirar azulejos.
- La fuerza de percusión determina la facilidad con la que el martillo perforador va a trabajar. Esta fuerza se expresa en julio. Cuanto más elevada es, más fácil resulta su trabajo. Determinadas máquinas están equipadas con un desembrague por si se bloquea la broca.
- El interruptor variador puede estar equipado, según los modelos, de una rueda de ajuste de velocidad de rotación del mandril. Esta función es muy útil para taladrar materiales frágiles.
- Cuanto más se pulsa el interruptor variador, más aumenta la velocidad de rotación del mandril.
- Adaptar la velocidad de rotación del mandril al diámetro de la broca:
 - Diámetro pequeño = velocidad elevada
 - Gran diámetro = pequeña velocidad.
- El nivel, si su máquina está equipada con esta función, permite trabajar perpendicularmente.
- La visualización digital, si su máquina está equipada con esta función, permite leer los ajustes preseleccionados manualmente (por ejemplo, la velocidad de rotación)
- La función iluminación, si su máquina está equipada con esta función, ofrece un confort visual en los lugares oscuros.
- El láser, si su máquina está equipada con esta función, permite proyectar un haz que materializa el paso de la herramienta.

Il martello perforatore serve a forare o a rompere i materiali resistenti (per esempio cemento, granito, muro in pietra). Permette di lavorare più rapidamente e con più efficacia di un trapano classico. Ha una funzione di perforazione la cui forza di battitura è elevata. Gli utensili SDS che possiede permettono una trasmissione della potenza ottimale. Il martello perforatore ha 3 funzioni: foratura (rotazione); Percussione (rotazione, percussione); Bulinatura (percussione).

- Su un martello perforatore, la funzione rotazione può essere bloccata a beneficio della funzione bulinatura. Ciò permette, con gli utensili appropriati di sfondare, per esempio, una soletta di cemento o di togliere delle piastrelle.
- La forza di battitura determina la facilità con la quale il martello perforatore lavorerà. Questa forza si esprime in espansione. Più è grande e più il vostro lavoro sarà facile. Alcune macchine sono munite di un disinnesco in caso di bloccaggio della punta.
- L'interruttore variatore può avere, secondo i modelli, una lama circolare di regolazione della velocità di rotazione del mandrino. Questa funzione è molto utile per forare i materiali fragili.

Più si preme sull'interruttore variatore e più la velocità di rotazione del mandrino aumenta.

- Adattare la velocità di rotazione del mandrino al diametro della punta:
 - Piccolo diametro = grande velocità
 - Grande diametro = piccola velocità.
- La livella, se la vostra macchina ne ha una, permette di lavorare perpendicolarmente.
- La visualizzazione digitale, se la vostra macchina ne ha una, permette di leggere le regolazioni preselezionate manualmente (per esempio, la velocità di rotazione)
- La funzione illuminazione, se la vostra macchina ne ha una, permette un comfort visivo nell'oscurità.
- Il laser, se la vostra macchina ne ha uno, permette di proiettare un fascio che materializza il passaggio dell'utensile.

FICHA CONSELHO - MARTELO PERFURADOR**PT**

O martelo perfurador permite perfurar ou quebrar materiais resistentes (ex.: betão, granito, muro de pedras). Esta máquina permite trabalhar com maior rapidez e eficiência do que com um berbequim normal, graças a uma função de perfuração de elevada força de impacto. As ferramentas SDS que o equipam possibilitam uma potência ideal de transmissão. O martelo perfurador oferece 3 funções: perfuração (rotação); percussão (rotação, percussão); burilagem (percussão).

- Num martelo perfurador, a função de rotação pode ser interrompida em prol da função de burilagem. Com as ferramentas apropriadas, isso permite, por exemplo, demolir uma chapa de betão ou retirar azulejos.
- A força de impacto determina a facilidade de trabalho do martelo perfurador. Essa força é expressa em Joules. Quanto maior o seu valor, mais fácil será o seu trabalho. Certas máquinas oferecem uma função de desembraiagem, em caso de bloqueio da broca.
- Consoante o modelo, o interruptor variador pode vir equipado com um selector de ajuste da velocidade de rotação do mandril. Esta função é muito útil para perfurar materiais frágeis.
- Quanto mais se pressiona o interruptor variador, maior é a velocidade de rotação do mandril.
- Adaptar a velocidade de rotação do mandril ao diâmetro da broca:
 - Pequeno diâmetro = alta velocidade
 - Grande diâmetro = baixa velocidade.
- O nível, se a sua máquina oferecer este recurso, permite operar perpendicolarmente numa superfície vertical.
- O visor digital, se a sua máquina possuir, permite ler os ajustes pré-seleccionados manualmente (por exemplo, a velocidade de rotação).
- A função de iluminação, se a sua máquina oferecer, permite um maior conforto visual em ambientes escuros.
- O laser, se a sua máquina estiver equipada com este recurso, permite projectar um feixe que materializa a trajectória da ferramenta.

FIG. A**FIG. C****06**

* Livrée sans batterie ni chargeur
 Geleverd zonder batterij of lader
 Entregado sin batería o cargador
 Entregue sem bateria ou carregador
 Fornito senza batteria o caricatore
 Delivered without battery or charger

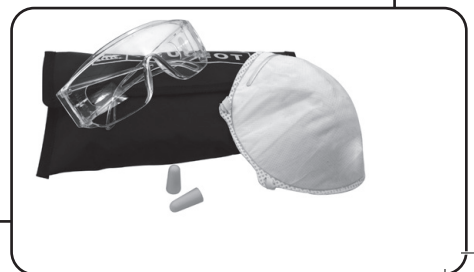

01

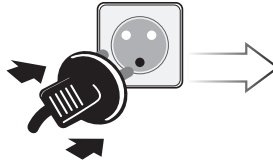

Vert / Green / Grün /
Verde / Verde / Verde



Brancher le chargeur sur le secteur
Sluit de acculader
Conectar el cargador de batería
Conecte o carregador de bateria
Collegare il caricabatterie
Connect the battery charger

Le témoin de mise sous tension s'allume
De spanningindicator licht
El indicador de alimentación
As luzes indicadoras de energia
L'indicatore di potenza
The power indicator lights

04



Le témoin de mise en charge s'allume
As luzes indicadoras de carregamento
Las luces indicadoras de carga
As luzes indicadoras de carregamento
L'indicatore di carica
The charging indicator lights

Rouge / Red / Rot / Rojo / Vermelho / Rosso



Chargeur rapide :

Disposez rapidement d'une batterie chargée pour commencer le travail rapidement.

Quick charger : Start quickly your work with a quick charging battery.

Dès que votre batterie est chargée et prête à l'emploi, la LED s'allume en vert.

Zodra de batterij is geladen en gereed is voor gebruik, de LED brandt groen.

Tan pronto como la batería esté cargada y lista para su uso, el LED se ilumina en verde.

Assim que a bateria estiver carregada e pronta para uso, o LED acende-se verde.

Non appena la batteria è caricata e pronta per l'uso, il LED si illumina di verde.

As soon as your battery is loaded and ready for use, the LED lights up green.

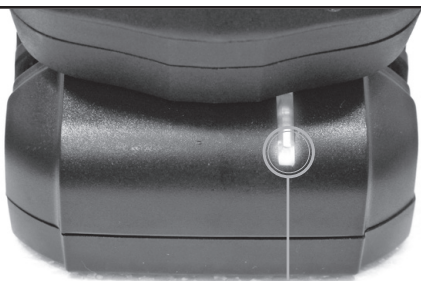

Vert / Green / Grün /
Verde / Verde / Verde



02



03



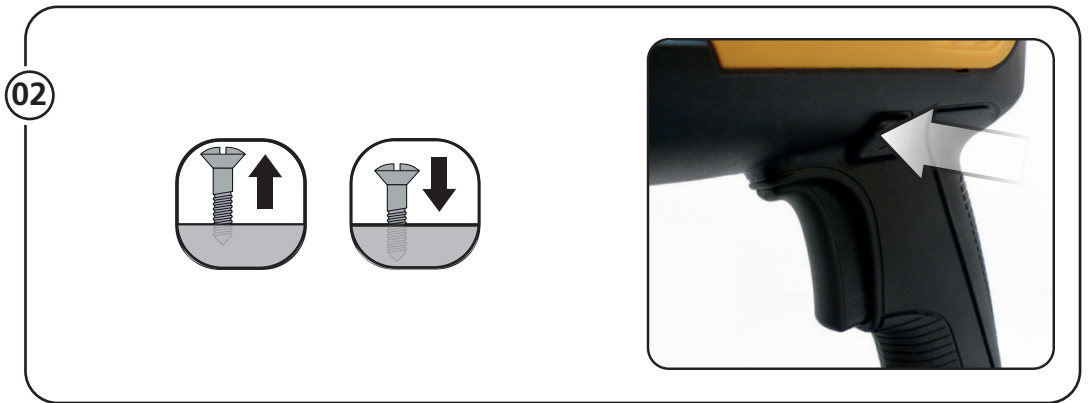
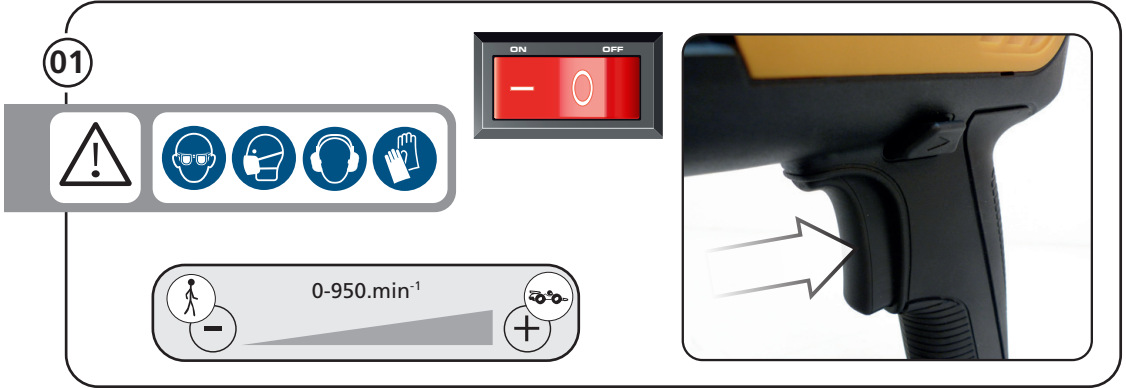
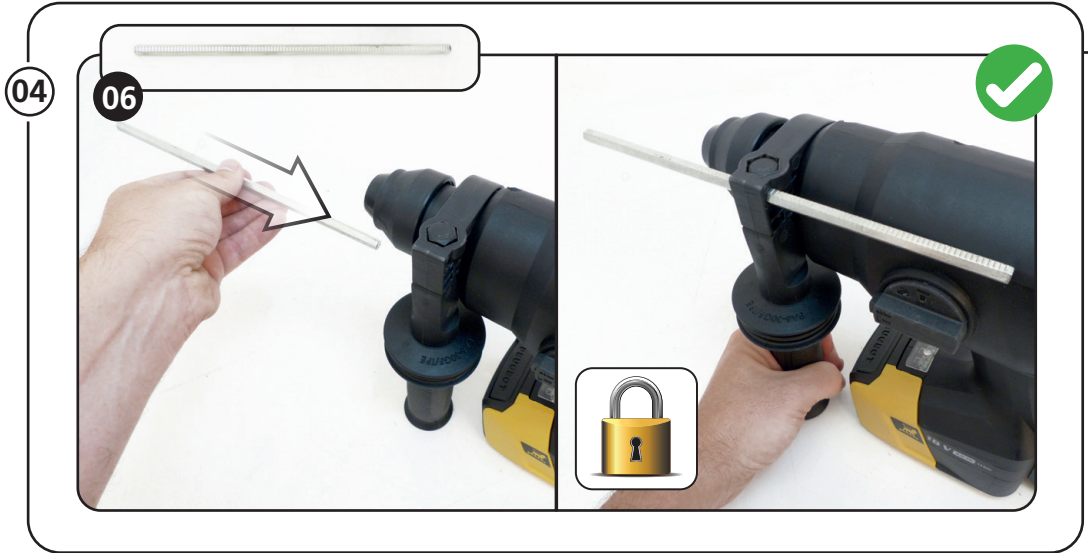

03

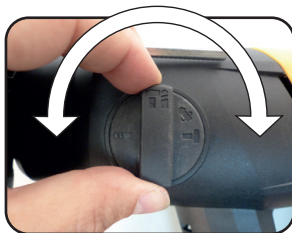

Fonction percussion : perçage dans le béton, la brique, le parpaing.

Percussie-functie: boren in beton, baksteen, betonblokken.
 La función de percusión: la perforación en hormigón, ladrillo, bloques de hormigón.
 Função de percussão: perfuração em concreto, tijolo, bloco de concreto.
 Funzione di percussione: foratura di cemento, mattoni, blocchi di calcestruzzo.
 Impact function: drilling in concrete, brick, cinder block.

04



06

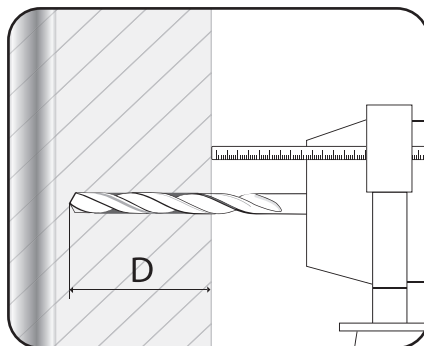
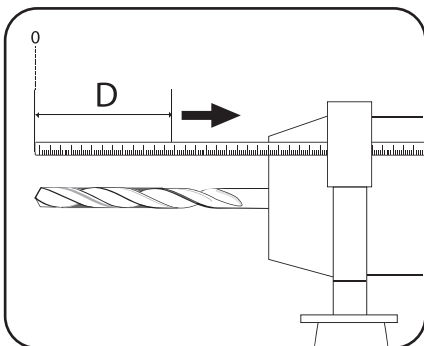

05



07

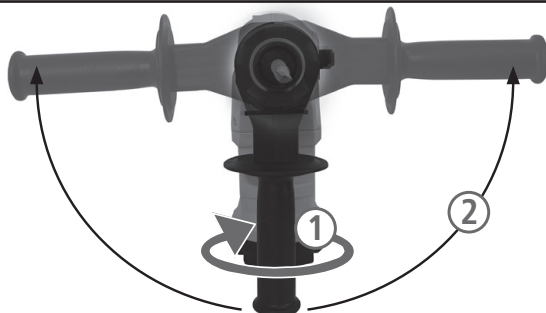

06

Indicateur de charge : ceux-ci s'allument dès la mise en marche de la machine
 Laadindicator : degenen die blijken uit het starten van de machine
 Indicador de carga : aquellos que se apartan de la puesta en marcha de la máquina
 Indicador de carga : aqueles que se ligam a partir do início da máquina
 Indicatore di carica quelli che gira dalla partenza della macchina
 Charge indicator : those that turn from the starting of the machine

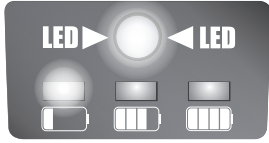

Rechargez votre batterie
 Laad de batterij
 Recargar la batería
 Recarregue a bateria
 Ricaricare la batteria
 Recharge your battery

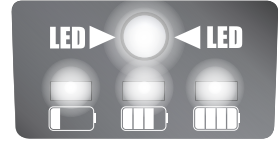
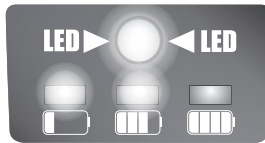

Batterie pleine, machine prête
 Opgeladen batterij, het apparaat is klaar
 Cargada la batería, la máquina está lista
 Bateria carregada, o aparelho está pronto
 Batteria carica, la macchina è pronta
 Charged battery, your machine is ready



Entretien et stockage de la batterie - Verzorging en opslag batterij - Cuidado y almacenamiento de batería - Cuidados e armazenamento da bateria - Cura e conservazione della batteria - Care and Storage Battery



Afin de préserver la durée de vie et performances des batteries, rechargez-les régulièrement (2 mois). La charge d'une batterie diminue naturellement plus ou moins rapidement en fonction de sa technologie. Ne laissez jamais les batteries se décharger complètement suite à une entreposage de longue durée. La technologie lithium-ion implique que la charge de la batterie soit contrôlée par une carte électronique. Ce dispositif bloque toute recharge en cas de décharge profonde des éléments internes de la batterie.

Om de levensduur en de prestaties van de batterijen te sparen, laad ze regelmatig (2 maanden). Het opladen van een batterij zal natuurlijk afnemen meer of minder snel afhankelijk van de technologie. Laat nooit de batterijen volledig ontladen na een langdurige opslag. De lithium-ion-technologie betekent dat de batterij wordt bestuurd door een elektronische kaart. Dit apparaat blokkeert alle laden in geval van een diepe ontlading van de interne elementen van de batterij.

Para preservar la vida y el rendimiento de las baterías, recárguelas regularmente (2 meses). La carga de una batería disminuirá de forma natural, más o menos rápidamente en función de su tecnología. Nunca deje que las baterías se descarguen completamente después de un almacenamiento a largo plazo. La tecnología de litio significa que la batería está controlado por una tarjeta electrónica. Este dispositivo bloquea cualquier recarga en caso de descarga profunda de los elementos internos de la batería.

Para preservar a vida eo desempenho das baterias, carregue-as regularmente (2 meses). O carregamento de uma bateria diminui naturalmente mais ou menos rapidamente, dependendo da sua tecnologia. Nunca deixe as baterias descarregar completamente após um armazenamento a longo prazo. A tecnologia de lítio significa que a bateria é controlada por um cartão eletrônico. Este dispositivo bloqueia qualquer recarga no caso de descarga profunda dos elementos internos da bateria.

Per preservare la durata e le prestazioni delle batterie, ricaricare regolarmente (2 mesi). La carica di una batteria tende a ridursi più o meno velocemente a seconda della tecnologia. Non lasciare mai le batterie completamente scarico a seguito di una conservazione a lungo termine. La tecnologia al litio significa che la batteria è controllato da una scheda elettronica. Questo dispositivo blocca qualsiasi ricarica in caso di scarica profonda degli elementi interni della batteria.

To preserve the life and performance of the batteries, charge them regularly (2 months). Charging a battery will naturally decrease more or less quickly depending on its technology. Never let the batteries completely discharge following a long-term storage. The lithium-ion technology means that the battery is controlled by an electronic card. This device blocks any recharge in case of deep discharge of the internal elements of the battery.

01



Batterie
 Batterij
 Bateria
 Bateria
 Battery

Réf. : 250601 - 18 V - 2,0 Ah
 Réf. : 250602 - 18 V - 4,0 Ah
 Réf. : 250603 - 18 V - 5,0 Ah

02

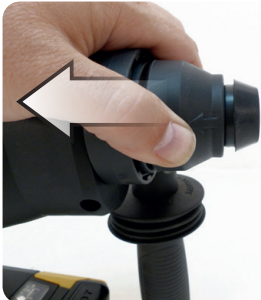
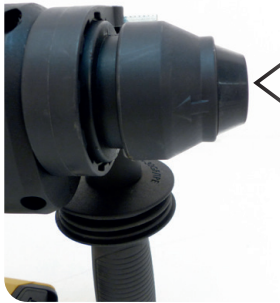

Description et repérage des organes de la machine**FIG. A & B**

- 01 Interrupteur variateur de vitesse
- 02 Inverseur de sens
- 03 Batterie
- 04 Indicateur de charge + éclairage LED
- 05 Sélecteur perçage / percussion / burinage
- 06 Butée de profondeur
- 07 Poignée latérale
- 08 Mandrin SDS

Contenu du carton**FIG. C****Assemblage de la machine****FIG. D**

- 01 Charger la batterie
- 02 Montage et démontage de la batterie
- 03 Montage de la poignée latérale
- 04 Montage du guide de profondeur

Fonctionnalité de la machine**FIG. E**

- 01 Mise en marche, réglage de la vitesse
- 02 Vissage / dévissage
- 03 Utilisation des 3 fonctions :
 - Perçage
 - Percussion
 - Burinage
- 04 Utilisation de la butée de profondeur
- 05 Utilisation de la poignée latérale
- 06 Contrôle de la charge de la batterie
- 07 -
- 08 -
- 09 -
- 10 -

Réglages de la machine**FIG. F**

- 01 -
- 02 -

Remplacement des consommables**FIG. G**

- 01 Batterie et chargeur
- 02 Forets, burins et mandrin

Entretien, recommandations et conseils

- 01 L'utilisation d'accessoires adaptés et en bon état est garante d'un fonctionnement optimal.
- 02 Ne pas utiliser la fonction percussion pour le vissage ou le perçage dans des matériaux fragiles
- 03 Toujours utiliser une cheville adaptée aux matériaux et à l'objet à fixer.
- 04 Il n'est pas nécessaire de forcer sur l'outil le marteau perforateur travaille seul grâce à sa force de frappe. Vous économisez votre énergie.
- 05 Il faut toujours travailler dans une position stable. C'est un engin puissant (bien lire les règles de sécurité).
- 06 Lubrification

Description and location of machine parts**FIG. A & B**

- 01 Speed variator switch
- 02 Reversing device
- 03 Battery
- 04 Charge indicator + LED lighting
- 05 Selector drilling/impact/chipping
- 06 Depth stop
- 07 Side handle
- 08 SDS Chuck

Contents of box**FIG. C****Assembling the machine****FIG. D**

- 01 Charging the battery
- 02 Mounting and removing the battery
- 03 Assembly of the side handle
- 04 Mounting of depth guide

Functions of the machine**FIG. E**

- 01 Start-up of the machine, adjusting the speed
- 02 Screw-Unscrew
- 03 Use of the 3 functions:
 - Drilling
 - Impact
 - Chipping
- 04 Use of the depth stop
- 05 Use of the side handle
- 06 Checking battery charge
- 07 -
- 08 -
- 09 -
- 10 -

Settings of the machine**FIG. F**

- 01 -
- 02 -

Replacing consumables**FIG. G**

- 01 Battery and charger
- 01 Drills, chisels and chuck

Cleaning and maintenance and advice

- 01 The use of suitable accessories in good condition will ensure the machine operates optimally
- 02 Do not use the impact function for screwing or drilling in fragile materials
- 03 Always use a wall plug that is suitable for the material and for the object to be attached
- 04 You do not need to force hard on the machine. The rotary hammer works thanks to its impact force and its own weight. You can save your energy
- 05 You must always work in a stable position. It is a powerful machine (read the safety rules carefully)
- 06 Lubrication

Beschrijving en plaatsbepalingen van de onderdelen van de machine

FIG. A & B

- 01 Schakelaar toerenregelaar
- 02 Omkeerschakelaar
- 03 Batterij
- 04 Ladingsmeter + LED-verlichting
- 05 Schakelaar boren/klopbooren/etsen
- 06 Diepteaanslag
- 07 Zijhandvat
- 08 Spaninrichting SDS
- 07 Zijkant handvat
- 08 SDS Chuck

Inhoud van het karton

FIG. C

Assemblage van de machine

FIG. D

- 01 De batterij opladen
- 02 Montage en demontage van de batterij
- 03 Montage van het zijhandvat
- 04 Montage van de dieptegeleider

Functionaliteit van de machine

FIG. E

- 01 Aanzetten, afstelling van de versnelling
- 02 Astschroeven/losschroeven
- 03 Gebruik van de 3 functies:
 - Boren
 - Klopbooren
 - Etsen
- 04 Gebruik van de diepte-aanslag
- 05 Gebruik van het zijhandvat
- 06 Controle van de lading van de batterij
- 07 -
- 08 -
- 09 -
- 10 -

Afstellingen van de machine

FIG. F

- 01 -
- 02 -

Vervanging van de accessoires

FIG. G

- 01 Batterij en lader
- 01 Boren, beitels en spaninrichting

Onderhoud, aanbevelingen en raadgevingen

FIG. A & B

- 01 Het gebruik van aangepaste accessoires in goede staat waarborgt een optimale werking.
- 02 De slagfunctie niet gebruiken voor het vastschroeven en boren in breekbare materialen
- 03 Steeds een bout gebruiken die is aangepast aan de materialen en aan het vast te maken voorwerp
- 04 Het is niet nodig om kracht te zetten op het werktuig. De boorhamer werkt alleen dankzij zijn slagkracht en zijn eigen gewicht. U bespaart uw energie.
- 05 Je moet steeds in een stabiele positie werken. Het is een krachtig instrument (de veiligheidsvoorschriften goed lezen).
- 06 Smering

Descripción y localización de los elementos de la máquina**FIG. A & B**

- 01 Interruptor variador de velocidad
- 02 Inversor de sentido
- 03 Batería
- 04 Indicador de carga + iluminación LED
- 05 Selector taladro/percusión/cinzelado
- 06 Tope de profundidad
- 07 Empuñadura lateral
- 08 Mandril SDS
- 07 Manija lateral
- 08 Mandril SDS

Contenido del cartón**FIG. C****Ensamblaje de la máquina****FIG. D**

- 01 Cambiar la batería
- 02 Montaje y desmontaje de la batería
- 03 Montaje de la empuñadura lateral
- 04 Montaje de la guía de profundidad

Funcionalidad de la máquina**FIG. E**

- 01 Puesta en marcha, ajuste de la velocidad
- 02 Atornillado/desatornillado
- 03 Utilización de las 3 funciones:
 - Taladrado
 - Percusión
 - Cinzelado
- 04 Utilización del tope de profundidad
- 05 Utilización de la empuñadura lateral
- 06 Control de la carga de la batería
- 07 -
- 08 -
- 09 -
- 10 -

Ajustes de la máquina**FIG. F**

- 01 -
- 02 -

Cambio de los consumibles**FIG. G**

- 01 Batería y cargador
- 02 Brocas, buriles y mandril

Limpieza y mantenimiento**FIG. A & B**

- 01 La utilización de accesorios adecuados y en buen estado garantiza un funcionamiento óptimo.
- 02 No utilizar la función percusión para atornillar o taladrar en materiales frágiles.
- 03 Utilizar siempre una clavija adecuada a los materiales y al objeto que se tiene que fijar.
- 04 No es necesario ejercer fuerza en la herramienta. El martillo perforador trabaja solo gracias a su fuerza de impacto y a su propio peso y usted ahorra su energía.
- 05 Siempre hay que trabajar en una posición estable. Es una máquina potente (léase bien las reglas de seguridad).
- 06 Lubricación

Descrizione e localizzazione degli organi della macchina**FIG. A & B**

- 01 Interruttore
- 02 Invertitore di direzione
- 03 Batteria
- 04 Indicatore di carica + illuminazione a LED
- 05 Selezionatore trapanatura/percussione/bulinatura
- 06 Finecorsa di profondità
- 07 Maniglia laterale
- 08 Mandrino SDS
- 09 Maniglia laterale
- 10 SDS mandrino

Contenuto della scatola**FIG. C****Assemblaggio della macchina****FIG. D**

- 01 Caricabatteria
- 02 Montaggio e smontaggio della batteria
- 03 Montaggio della maniglia laterale
- 04 Montaggio della guida di profondità

Funzionalità della macchina**FIG. E**

- 01 Avvio, regolazione della velocità
- 02 Avvitamento/svitamento
- 03 Utilizzazione delle 3 funzioni:
 - Trapanatura
 - Percussione
 - Bulinatura
- 04 Utilizzazione del finecorsa di profondità
- 05 Utilizzazione della maniglia laterale
- 06 Controllo del carico della batteria
- 07 -
- 08 -
- 09 -
- 10 -

Regolazioni della macchina**FIG. F**

- 01 -
- 02 -

Sostituzione dei pezzi di ricambio**FIG. G**

- 01 Batteria e caricatore
- 01 Punte, bulini e mandrini

Manutenzione, raccomandazioni e consigli

L'utilizzazione di accessori adatti e il buono stato garantiscono un funzionamento ottimale.

Manutenzione, raccomandazioni e consigli**FIG. A & B**

- 01 L'utilizzazione di accessori adatti e il buono stato garantiscono un funzionamento ottimale.
- 02 Non utilizzare la funzione percussione per l'avvitamento o la trapanatura di materiali fragili.
- 03 Utilizzare sempre un chiodo adatto ai materiali e all'oggetto da fissare
- 04 Non occorre forzare sull'attrezzo. Il martello perforatore lavora da solo, grazie alla sua forza di battitura e al suo peso. Risparmiate la vostra energia.
- 05 Bisogna sempre lavorare in una posizione stabile. Si tratta di un attrezzo potente (leggere attentamente le istruzioni di sicurezza).
- 06 Lubrificazione

Descrição e identificação dos órgãos da máquina**FIG. A & B**

- 01 Interruptor variador de velocidade
- 02 Inversor de sentido
- 03 Bateria
- 04 Indicador de carga + iluminação LED
- 05 Selector de perfuração/Função de percussão/burilagem
- 06 Fim de curso de profundidade
- 07 Pega lateral
- 08 Mandril SDS
- 09 Punho lateral
- 10 Mandril do SDS

Conteúdo da caixa**FIG. C****Montagem da máquina****FIG. D**

- 01 Carregar a bateria
- 02 Montagem e desmontagem da bateria
- 03 Montagem da pega lateral
- 04 Montagem da guia de profundidade

Funcionalidade da máquina**FIG. E**

- 01 Accionamento, ajuste da velocidade
- 02 Aparafusamento / desaparafusamento
- 03 Utilização das 3 funções:
 - Perfuração
 - Percussão
 - Burilagem
- 04 Utilização do fim de curso de profundidade
- 05 Utilização da pega lateral
- 06 Controlo de carga da bateria
- 07 -
- 08 -
- 09 -
- 10 -

Ajustes da máquina**FIG. F**

- 01 -
- 02 -

Substituição de consumíveis**FIG. G**

- 01 Bateria e carregador
- 02 Brocas, buris e mandril

Manutenção preventiva, recomendações e conselhos

A utilização de acessórios adaptados e em boas condições é a garantia de um funcionamento ideal



Limpeza e manutenção preventiva**FIG. A & B**

- 01 A utilização de acessórios adaptados e em boas condições é a garantia de um funcionamento ideal
- 02 Não utilizar a função de percussão para o aparafusamento ou a perfuração de materiais frágeis.
- 03 Utilizar sempre buchas adaptadas aos materiais e objectos a fixar.
- 04 É inútil exercer força sobre a ferramenta.
O martelo perfurador trabalha sozinho graças à sua força de impacto e ao seu próprio peso, poupando a sua energia.
- 05 Trabalhar sempre numa posição estável.
Trata-se de uma máquina potente (ler atentamente as regras de segurança).
- 06 Lubrificação



	NIVEAU DE PRESSION ACOUSTIQUE :	83,0
	NIVEAU AKOESTISCHE DRUK :	
	NÍVEL DE PRESIÓN ACÚSTICA :	
	NÍVEL DE PRESSÃO ACÚSTICA :	
	LIVELLO DI PRESSIONE ACUSTICA :	
ACOUSTIC PRESSURE LEVEL :		

	NIVEAU DE PUISSANCE ACOUSTIQUE :	94,0
	NIVEAU AKOESTISCH VERMOGEN :	
	NÍVEL DE POTENCIA ACÚSTICA :	
	NÍVEL DE POTÊNCIA ACÚSTICA :	
	LIVELLO DI POTENZA ACUSTICA :	
ACOUSTIC POWER LEVEL :		

	NIVEAU DE VIBRATION :	10,018
	TRILLINGSNIVEAU HAND/ARM :	
	NÍVEL DE VIBRACIÓN MANO/BRAZO :	13,112
	NÍVEL DE VIBRAÇÃO MÃO/BRAÇO :	
	LIVELLO DI VIBRAZIONE MANO/BRACCIO :	
	HAND/ARM VIBRATION LEVEL :	

NIVEAU SONORE D'EMISSION:

PERCUSSION

Pression acoustique LpA poste opérateur	83,0
Incertitude	3
Puissance acoustique LwA	94,0
Incertitude	3

VALEURS DÉTERMINÉES SUIVANT LA NORME EN 62841

LES NIVEAUX DE PRESSION ACOUSTIQUE OBTENUS IN SITU DÉPENDENT:

• DES NIVEAUX RÉELS DE LA MACHINE CONSIDÉRÉES, EN PRENANT EN COMPTE LES INCERTITUDES DÉCLARÉES.

• DU LOCAL ET DE L'INSTALLATION DE LA MACHINE. PRÉFÉREZ UNE PIÈCE DONT L'ACOUSTIQUE EST PLUS FEUTRÉE. ÉVITEZ LES PIÈCES VIDES À GRANDE RÉSONNANCE. PLACEZ VOUS AUPRÈS D'UNE FENÊTRE LE CAS ÉCHÉANT.

• DES OUTILS MONTÉS, DES PIÈCES TRAVAILLÉES, DES RÉGLAGES CHOISIS,...

VIBRATIONS:

TOTAL DES VALEURS DE VIBRATION (SOMME VECTORIELLE DES TROIS DIRECTIONS) DÉTERMINÉE SELON EN 62841:

a_h	13,112
Incertitude K	1,5 m/s ²

L'AMPLITUDE D'OSCILLATION PEUT ÊTRE UTILISÉE COMME VALEUR DE COMPARAISON D'OUTILS ÉLECTROPORTATIFS. **ATTENTION:** SI L'OUTIL ÉLECTROPORTATIF EST UTILISÉ POUR D'AUTRES APPLICATIONS, AVEC D'AUTRES OUTILS DE TRAVAIL, L'AMPLITUDE D'OSCILLATION PEUT ÊTRE DIFFÉRENTE.

EnergyPunch-18VBL
250331
MPLBL18

MARTEAU PERFORATEUR SANS FIL
SNOERLOZE BOORHAMMER
MARTILLO PERFORADOR
MARTELO SEM FIO
MARTELO CORDLESS
CORDLESS ROTARY HAMMER

	VOLTAGE DE LA BATTERIE :	18 V
	SPANNING VAN DE BATTERIJ:	
	TENSIÓN DE LA BATERÍA:	
	TENSÃO DA BATERIA:	
	TENSIONE DELLA BATTERIA:	
VOLTAGE OF THE BATTERY:		

CLASSE D'ISOLEMENT : 3	X
ISOLATIE KLASSE : 3	
AISLAMIENTO CLASE :3	
ISOLAMENTO CLASSE :3	
ISOLAMENTO CLASSE :3	
INSULATION CLASS : 3	

	PORTER DES LUNETTES DE SÉCURITÉ : PORTER UN MASQUE ANTI-POUSSIÈRE: PORTER UNE PROTECTION AUDITIVE: PORTER DES GANTS :	X
	SCHUTZBRILLE TRAGEN : STAUBSCHUTZMASKE TRAGEN : GEHÖRSCHUTZ TRAGEN: HANDSCHUHE TRAGEN:	
	DRAAG EEN VEILIGHEIDSBRIL : DRAAG EEN STOFMASKER : DRAAG GEHOORBESCHERMERS: DRAAG HANDSCHOENEN:	
	LLEVAR PUESTAS GAFAS PROTECTORAS : LLEVAR PUESTA UNA CARETA DE PROTECCIÓN CONTRA EL POLVO : LLEVAR PUESTA UNA PROTECCIÓN AUDITIVA: USAR GUANTES	
	PORTARE DE GLI OCCHIALI DI SICUREZZA : INDOSSARE UNA MASCHERINA ANTI-POLVERE : PORTARE UNA PROTEZIONE Uditiva: INDOSSARE I GUANTI:	
	UTILIZAR ÓCULOS DE SEGURANCA : UTILIZAR UMA MÁSCARA ANTI-POEIRA : UTILIZAR UMA PROTECÇÃO AUDITIVA: USAR LUVAS:	
	WEAR PROTECTIVE EYEWEAR : WEAR A DUST MASK : WEAR HEARING PROTECTIVE EQUIPMENT: WEAR GLOVES :	

	CAPACITÉ DU MANDRIN :	SDS
	CHUCK CAPACITEIT:	
	CAPACIDAD DE CHUCK:	
	CAPACITÀ CHUCK:	
	CHUCK CAPACITY : :	

	VITESSE À VIDE:	0-950 min ⁻¹
	LEERLAUFDREHZAHL:	
	VELOCIDAD VACÍA:	
	VELOCIDADE NO VÁCUO:	
	VELOCITÀ A VUOTO:	
NO-LOAD SPEED:		

	CADENCE FORCE DE FRAPPE :	0-4300 Hit.min ⁻¹ 2.2 J
	CADANS TYPING FORCE:	
	CADENCIA FUERZA DE TECLEO:	
	CADENCE FORÇA DE DIGITAÇÃO:	
	CADENZA DIGITANDO FORZA:	
CADENCE TYPING FORCE:		

	LIRE LES INSTRUCTIONS AVANT USAGE :	X
	LEES VOOR HET GEBRUIK DE INSTRUCTIES :	
	LÉASE LAS INSTRUCCIONES ANTES DE USAR :	
	LER AS INSTRUÇÕES ANTES DA UTILIZAÇÃO :	
	LEGGERE LE ISTRUZIONI PRIMA DELL'USO :	
READ THE INSTRUCTIONS BEFORE USE :		

	POIDS :	2,70 kg
	GEWICHT :	
	PESO :	
	PESO :	
	WEIGHT :	

	CONFORMITÉ EUROPÉENNE :	X
	VOLDOET AAN DE EG-NORMEN :	
	CUMPLE CON LAS DIRECTIVAS CE :	
	CONFORME ÀS NORMAS CE :	
	CONFORME ALLE NORME CE :	
CONFORMS TO EC STANDARDS :		

	DANGER :	X
	GEVAAR :	
	PELIGRO :	
	PERIGO :	
	PERICOLO :	
DANGER :		

	SOUMIS À RECYCLAGE : NIET WEGWERPEN : SOTTOPOSTI A RICICLAGGIO : SUJEITOS À RECICLAGEM : SOTTOPOSTI A RICICLAGGIO : SUBJECTED TO RECYCLING :	X
---	---	---

FR-RECYCLAGE DES DÉCHETS:

LES OUTILS, ACCESSOIRES ET LEUR EMBALLAGES DOIVENT SUIVRE UNE VOIE DE RECYCLAGE ADAPTÉE, CONFORMÉMENT AUX DIRECTIVES EUROPÉENNES 2012/19/UE ET 2006/66/CE, LES COMPOSANTS D'UN PRODUIT DOIVENT ÊTRE SÉPARÉS, COLLECTÉS, RECYCLÉS OU ÉLIMINÉS EN CONFORMITÉ AVEC LES RÉGLEMENTATIONS ENVIRONNEMENTALES EN VIGUEUR. LES APPAREILS, BATTERIES, PILES, HUILES, EMBALLAGES DEVRONT ÊTRE DÉPOSÉS DANS LES SYSTÈMES D'ÉLIMINATION DES DÉCHETS SPÉCIAUX TELS QUE DÉCHETTERIES. RENSEIGNEZ VOUS AUPRÈS DE VOTRE COMMUNE POUR CONNAÎTRE L'ORGANISME LE PLUS PROCHE À MÊME DE RETRAITER OU DE COLLECTER CES DÉCHETS.

NL-AFVAL RECYCLING:

GEREEDSCHAP, ACCESSOIRES EN VERPAKKINGEN MOETEN VOLGEN EEN PAD GESCHIKT IS VOOR RECYCLING. VOLGENS DE EUROPESE RICHTLIJNEN 2012/19/UE EN 2006/66/CE, DE COMPONENTEN VAN EEN PRODUCT MOET WORDEN GESCHEIDEN, VERZAMELD, GERECYCLEERD OF VERWIJDERD IN OVEREENSTEMMING MET DE MILIEUVOORSCHRIFTEN. APPARATEN, BATTERIJEN, OLIE, MOET DE VERPAKKING WORDEN GEDEPONEERD IN DE AFVALVERWERKING AFVAL, ZOALS STORTPLAATSEN. NEEM CONTACT OP MET UW GEMEENTE NAAR DE DICHTSTBIJZIJNDE AGENTSCHAP KUNNEN HERHALEN OF HET VERZAMELEN VAN DEZE AFVALSTOFFEN TE VINDEN.

ES-RECICLADO DE LOS RESIDUOS:

LAS HERRAMIENTAS, LOS ACCESORIOS Y LOS ENVASES TIENEN QUE SEGUIR LA VÍA DE RECICLAJE ADECUADA. EN VIRTUD DE LAS DIRECTIVAS EUROPEAS 2012/19/UE Y 2006/66/CE, LOS COMPONENTES DE UN PRODUCTO DEBEN SEPARARSE, RECOGERSE, RECICLARSE O ELIMINARSE DE ACUERDO CON LAS REGLAMENTACIONES MEDIOAMBIENTALES VIGENTES. LOS APARATOS, BATERÍAS, PILAS, ACEITES, ENVASES DEBERÁN LLEVARSE A LOS CENTROS DE ELIMINACIÓN DE RESIDUOS ESPECIALES TALES COMO LOS ECOPARQUES. PEDIR INFORMACIÓN AL MUNICIPIO PAR CONOCER EL CENTRO MÁS CERCANO APTO PARA RECICLAR O RECOGER DICHOS RESIDUOS.

PT-RECICLAGEM DO LIXO:

AS FERRAMENTAS, ACESSÓRIOS E SUAS EMBALAGENS DEVEM SEGUIR UM CANAL DE RECICLAGEM ADAPTADO. CONFORMEMENTE ÀS DIRETIVAS EUROPEIAS 2012/19/UE E 2006/66/CE, OS COMPONENTES DE UM PRODUTO DEVEM SER SEPARADOS, RECOLHIDOS, RECICLADOS OU ELIMINADOS DE ACORDO COM AS REGULAMENTAÇÕES AMBIENTAIS EM VIGOR. OS APARELHOS, BATERIAS, PILHAS, ÓLEOS E EMBALAGENS DEVERÃO SER DEPOSITADOS NOS SISTEMAS DE ELIMINAÇÃO DE DETRITOS ESPECIAIS, TAIS COMO UNIDADES DE TRIAGEM DE DETRITOS. INFORMAR-SE JUNTO AO SEU CONCELHO MUNICIPAL PARA CONHECER O ÓRGÃO MAIS PRÓXIMO HABILITADO A EVACUAR OU RECOLHER ESTES DETRITOS.

IT-RICICLAGGIO DEI RIFIUTI:

GLI APPARECCHI, I LORO ACCESSORI ED IMBALLAGGI DEVONO ESSERE SOTTOPOSTI AD UN PROCESSO DI RICICLAGGIO APPROPRIATO. IN CONFORMITÀ CON LE DIRETTIVE EUROPEE 2012/19/UE E 2006/66/CE, I COMPONENTI DI UN PRODOTTO DEVONO ESSERE SEPARATI, RACCOLTI, RICICLATI O SMALTITI IN CONFORMITÀ CON LE NORMATIVE AMBIENTALI IN VIGORE. GLI APPARECCHI, LE BATTERIE, LE PILE, GLI OLI, GLI IMBALLAGGI DOVRANNO ESSERE CONFERITI NEI SISTEMI DI SMALTIMENTO DEI RIFIUTI SPECIALI COME LE ISOLE ECOLOGICHE. INFORMARSI PRESSO IL PROPRIO COMUNE PER SAPERE QUAL È L'ENTE PIÙ VICINO IN GRADO DI FARE IL TRATTAMENTO O LA RACCOLTA DIFFERENZIATA DI QUESTI RIFIUTI.

EN-WASTE RECYCLING:

THE TOOLS, ACCESSORIES AND THEIR PACKAGING MUST USE AN APPROPRIATE RECYCLING CHANNEL. IN COMPLIANCE WITH EUROPEAN DIRECTIVES 2012/19/UE AND 2006/66/CE, A PRODUCT'S COMPONENTS MUST BE SEPARATED, COLLECTED, RECYCLED OR ELIMINATED IN ACCORDANCE WITH THE ENVIRONMENTAL REGULATIONS IN FORCE. THE APPLIANCE, BATTERIES, OILS AND PACKAGING MUST BE DEPOSITED IN THE SPECIAL WASTE ELIMINATION SYSTEMS SUCH AS THE WASTE COLLECTION CENTRES. ASK YOUR COMMUNE FOR INFORMATION ON THE NEAREST ORGANISATION IN A POSITION TO REPROCESS OR COLLECT THIS WASTE.

EnergyPunch-18VBL

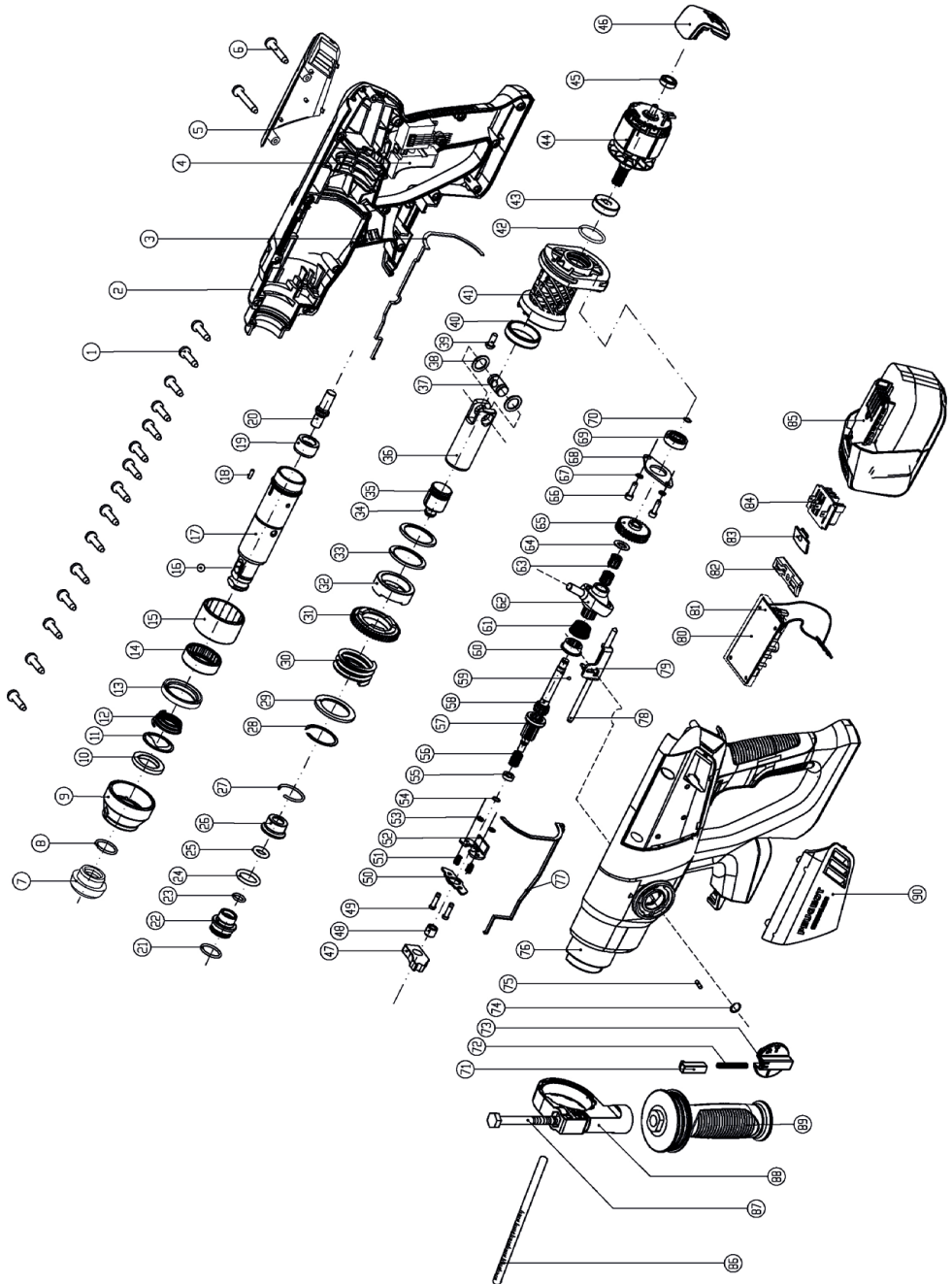

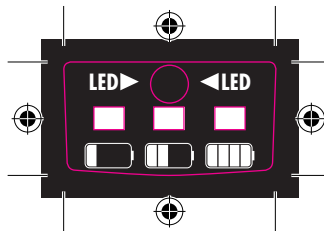
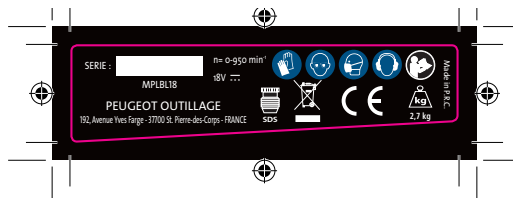
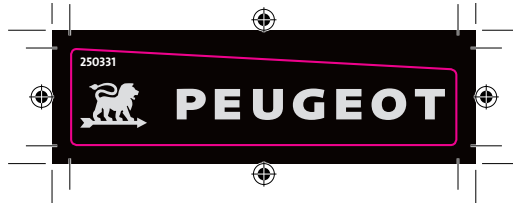



PEUGEOT

DECLARATION CE DE CONFORMITE
DECLARACION DE CONFORMIDAD
DICHIARAZIONE DI CONFORMITA

VERKLARING VAN OVEREENSTEMMING
DECLARAÇÃO DE CONFORMIDADE
DECLARATION OF CE CONFORMITY

Le soussigné,
Ondergetekende,
El suscrito,
O abaixo assinado,
Il sottoscritto,
The undersigned,

PEUGEOT OUTILLAGE

192, Avenue Yves Farge - 37700 St. Pierre-des-Corps - FRANCE

Tél. : 02 36 16 71 46 - Fax : 02 36 16 71 40

Déclare par la présente que,
Verklaart hiermede dat,
Declaro por la presente, que,
Declara pela presente que,
Dichiare che,
Declares that,

CODE

PEUGEOT / EnergyPunch-18VBL/ 250331 / MPLBL18

Marteau perforateur / Rotary Hammer / Bohrhämmer / Martillo perforador / Martello / Martello / Boorhammer

Est conforme et satisfait aux normes CE:
In overeenstemming is met en Voldoet aan EG richtlijnen:
Cumple con la directivas de la CE:
Respeita e está em conformidade com as normas CE:
È conforme alle direttive CEE:
Complies with the EEC standards:

MD 2006/42/EC, EMC 2014/30/EU, Rohs 2011/65/UE

EN 60745-1:2009+A11:2010,
EN 60745-2-6: 2010,
EN 55014-1: 2017,
EN 55014 2:2015

Personne autorisée à
constituer le dossier technique :
Christophe HUREL



Christophe HUREL,
Président Directeur Général
20/12/2018
Fait à St. Pierre-des-Corps



PEUGEOT

BON DE GARANTIE

1 - Objet de la garantie :

La garantie porte exclusivement sur les vices de fabrication ou les vices de matières.

Elle nous oblige à l'échange ou à la réparation des pièces reconnues hors d'usage.

2 - Durée de la garantie :

La garantie est de 36 mois à dater de la livraison du matériel à l'utilisateur (facture ou ticket de caisse à fournir).

Les échanges ou réparations faites au titre de la garantie ne peuvent avoir pour effet de prolonger celle-ci.

Les frais de port ALLER sont à la charge de l'utilisateur.

3 - Réserves :

La garantie ne s'applique en aucun cas aux réparations effectuées en dehors de nos réparateurs agréés.

En aucun cas, durant la période de garantie, le matériel ne devra être démonté.

GARANTIEKAART

1 - Doel van de garantie:

De garantie heeft uitsluitend betrekking op fabricagefouten of gebreken in materialen.

Het dwingt ons om uit te wisselen of reparatie van erkende onbruikbare onderdelen.

2 - Duur van de garantie:

De garantie bedraagt 36 maanden vanaf de levering van apparatuur voor de gebruiker (factuur of kassabon te verstrekken).

De uitwisseling of reparaties onder garantie niet te verlengen.

GO verzendkosten zijn voor rekening van de gebruiker.

3 - Reserves:

De garantie geldt niet in alle reparaties die buiten onze goedgekeurde reparateurs.

In ieder geval gedurende de garantie, moet het materiaal worden verwijderd.

TARJETA DE GARANTÍA

1 - Objeto de la garantía:

La garantía sólo se referirá a los defectos de fabricación o defectos en los materiales.

Nos obliga a cambiar o reparación de las piezas fuera de servicio reconocido.

2 - Duración de la garantía:

La garantía es de 36 meses a partir de la entrega de equipos para el usuario (factura o recibo que se den).

Los intercambios o reparaciones bajo garantía no tendrá que prolongarse.

GO gastos de envío correrán a cargo del usuario.

3 - Reservas:

La garantía no se aplica en todas las reparaciones realizadas fuera de nuestros talleres de reparación autorizados.

En cualquier caso, durante el período de garantía, el material debe ser removido.

CARTÃO DE GARANTIA

1 - Finalidade da garantia:

A garantia só relacionar com defeitos de fabricação ou defeitos em materiais.

Ela nos obriga a troca ou reparo de peças inservíveis reconhecidos.

2 - Duração da Garantia:

A garantia é de 36 meses a partir da entrega de equipamentos para o usuário (factura ou recibo a ser fornecido).

Trocas ou reparos sob a garantia não terá que prolongar-la.

GO portes serão custeadas pelo usuário.

3 - Reservas:

A garantia não se aplica a quaisquer reparos feitos fora das nossas oficinas aprovadas.

Em qualquer caso, durante o período de garantia, o material deve ser removido.

GARANZIA

1 - Oggetto della garanzia:

La garanzia si riferisce esclusivamente alla difetti di fabbricazione o difetti nei materiali.

Ci costringe a scambio o la riparazione di parti inutilizzabili riconosciuti.

2 - Durata della garanzia:

La garanzia è di 36 mesi dalla consegna delle attrezzature per l'utente (fattura o ricevuta da fornire).

Scambi o riparazioni in garanzia non sarà necessario prolungarla.

GO spese di spedizione sono a carico dell'utente.

3 - Riserve:

La garanzia non si applica in tutte le riparazioni effettuate al di fuori dei nostri riparatori autorizzati.

In ogni caso, durante il periodo di garanzia, il materiale deve essere rimosso.

WARRANTY

1 - Scope of the warranty :

The warranty shall only apply to manufacturing defects or material defects.

We are obliged to exchange or repair parts that are identified as being unusable

2 - Lifetime warranty :

The warranty shall be valid for 36 months from the delivery date of the equipment to the user (invoice or bill receipt must be provided).

Exchanges or repairs carried out under the warranty shall not extend the original warranty period.

The user shall be responsible for original shipping charges.

3 - Reservations :

The warranty shall not under any circumstances cover repairs carried out by a non-authorized repairer.

The equipment should not be dismantled under any circumstances during the warranty period.

DATE D'ACHAT	RÉFÉRENCE MACHINE	CACHET DU DISTRIBUTEUR
DATUM VAN AANKOOP	HOMING	DEALER STEMPEL
FECHA DE COMPRA	HOMING	COMERCIANTE DE SELLOS
DATA DA COMPRA	HOMING	SELO REVENDEDOR
DATA DI ACQUISTO	HOMING	TIMBRO DEL RIVENDITORE
PURCHASE DATE	MACHINE CODE	DISTRIBUTOR'S STAMP

SERVICE APRÈS VENTE - AFTER SALE SERVICE

PEUGEOT OUTILLAGE - 192, Avenue Yves Farge - 37700 St. Pierre-des-Corps - FRANCE - Tél. : 02 36 16 71 44 - Fax : 02 36 16 71 40